



І.М. Веремійчик, В.П. Тименко

ТРУДОВЕ НАВЧАННЯ

2 КЛАС



ТРУДОВЕ НАВЧАННЯ

Підручник для 2 класу
загальноосвітніх навчальних закладів

*Рекомендовано Міністерством освіти і науки,
молоді та спорту України*



УМОВНІ ПОЗНАЧЕННЯ:



Пізнайко – навчає точно висловлювати задуми, зображати їх і втілювати у виробах;



Дельфін-дизайнер – організовує творчі групи: на уроках; на дозвіллі; спільно з батьками;



Інформатик – навчає художнього проектування виробів за допомогою комп'ютера;



– відгадай загадку.

Веремійчик І.М.

В31 Трудове навчання : підруч. для 2-го кл. загально-освіт. навч. закл. / І.М. Веремійчик, В.П. Тименко. — К. : Генеза, 2012. — 160 с. : іл.
ISBN 978-966-11-0178-3.

**УДК 62-028.31(075.2)
ББК 30я721**

© Веремійчик І.М., Тименко В.П.,
2012



© Видавництво «Генеза», оригінал-макет, 2012

ISBN 978-966-11-0178-3

Любий Пізнайко-другокласнику!

Навчаючись, ти пізнаєш світ у словах, малюнках, виробках. Тебе переповнюють бажання й задуми, які просяться на кінчики твоїх обдарованих пальців.

Такий самий Пізнайко  живе і в цьому підручнику. Він і вигадувач, і зображувач, і перетворювач матеріалів. Пізнайко навчатиме тебе точно висловлювати задуми, зображати їх графічно, майстерно й охайно втілювати у виробках.

У Пізнайка є друзі: Дельфін-дизайнер  та Інформатик .

З Дельфіном-дизайнером ти навчишся працювати на дозвіллі, у колективі друзів, створювати спільні твори з батьками. А Інформатик навчатиме тебе художнього проектування виробів за допомогою комп'ютера (за електронним посібником).

Пізнайко, Дельфін та Інформатик поведуть тебе у світ ручної праці з природними матеріалами, папером і картоном, нитками і тканинами, пластиліном. Вони залучать тебе до культурного самообслуговування у повсякденному побуті й на свята.

А ще ти побуваєш у світі українського декоративно-ужиткового мистецтва, у світі техніки. Ти дізнаєшся про нові матеріали та інструменти, залюбки оволодієш цікавими й безпечними способами макетування іграшкових предметів доквілля.

Щасти тобі у творчій праці за нашим підручником!

Автори

Знають діти і батьки:
є в них два помічники.
Все вони робити вміють –
поливають, косять, миють,
піднімають, носять, грають,
в'яжуть, шиють, прибирають
у дворі, в садочку, в домі...
Ви давно уже знайомі
з обома працівниками –
працьовитими руками.

І. Січовик





РАЙДУГА НАД САДОМ НАШИМ ВИСНЕ, БУДИТЬ В СЕРЦІ ГАРНЕ І КОРИСНЕ

Уяви себе садівником-дизайнером природних форм і фігур. Створи композиції з природних матеріалів.

Учися співпрацювати з друзями.

Будь акуратним під час роботи з природними матеріалами.

Втілюй задуми у виробах, доводь розпочату справу до завершення.

РОБОТА З ПРИРОДНИМИ МАТЕРІАЛАМИ



Розглянь вироби з природних матеріалів. Здогадайся, які деталі з чого зроблено.

 Прочитай рекламу садівника-дизайнера.
Рекла́ма – мистецтво передачі інформації словами, зображеннями та виробами. А *диза́й-нер* – це художник-конструктор.

Не земля родить, а руки!

РИТМІВКА

- Хто іде?
- Ідуть юннати!
- Йдуть куди?
- Врожай збирати!
- Що в думках, в серцях у вас?
- Чарівні звучать слова!
- Кому треба чари слів?
- Всім рослинкам на землі.



Не злічити виробів з природних матеріалів, що прикрашають наші оселі. Це композиції з дерева, каміння, засушеного листя і квітів. Пізнайко створив вироби з листя, плодів, насіння. Такими композиціями і ти можеш гарно прикрасити клас або свою кімнату.

Розглянь вироби. Чи відповідають назви зображенням? Позмагайтеся! Хто придумає найкращі влучні назви для робіт?



Листів'ята



Їжачки-лісовички



Зерняткове сонечко



У групі

Практична робота Жучок

Створіть із друзями колективну композицію «Жучок». Розподіліть обов'язки у творчій групі:

- учень-вигадувач складає розповідь про комах;
- учень-зображувач малює їх;
- учень-перетворювач готує обладнання для макетування комах.

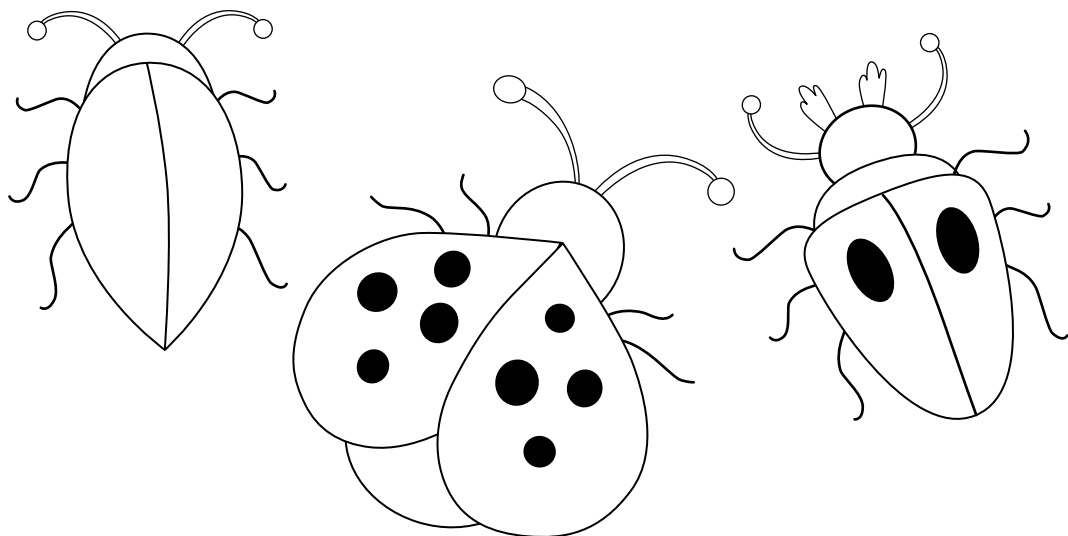
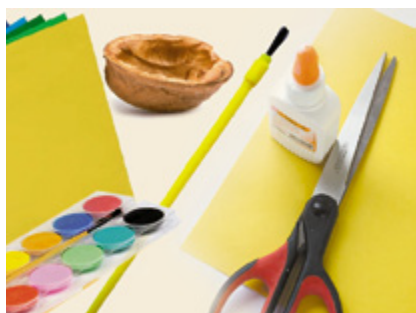

Практична робота
Аплікація «Царство Нептуна»

Який цікавий підводний світ! Різнокольорові рибки, водорості, мушлі – усе це можна зобразити за допомогою природних матеріалів.



Маленька праця краща за велике безділля.

Практична робота
Аплікація з паперу «Конвалії»

Виготовте аплікацію з паперу за малюнком або власним задумом.

Складіть самостійно порядок дій.

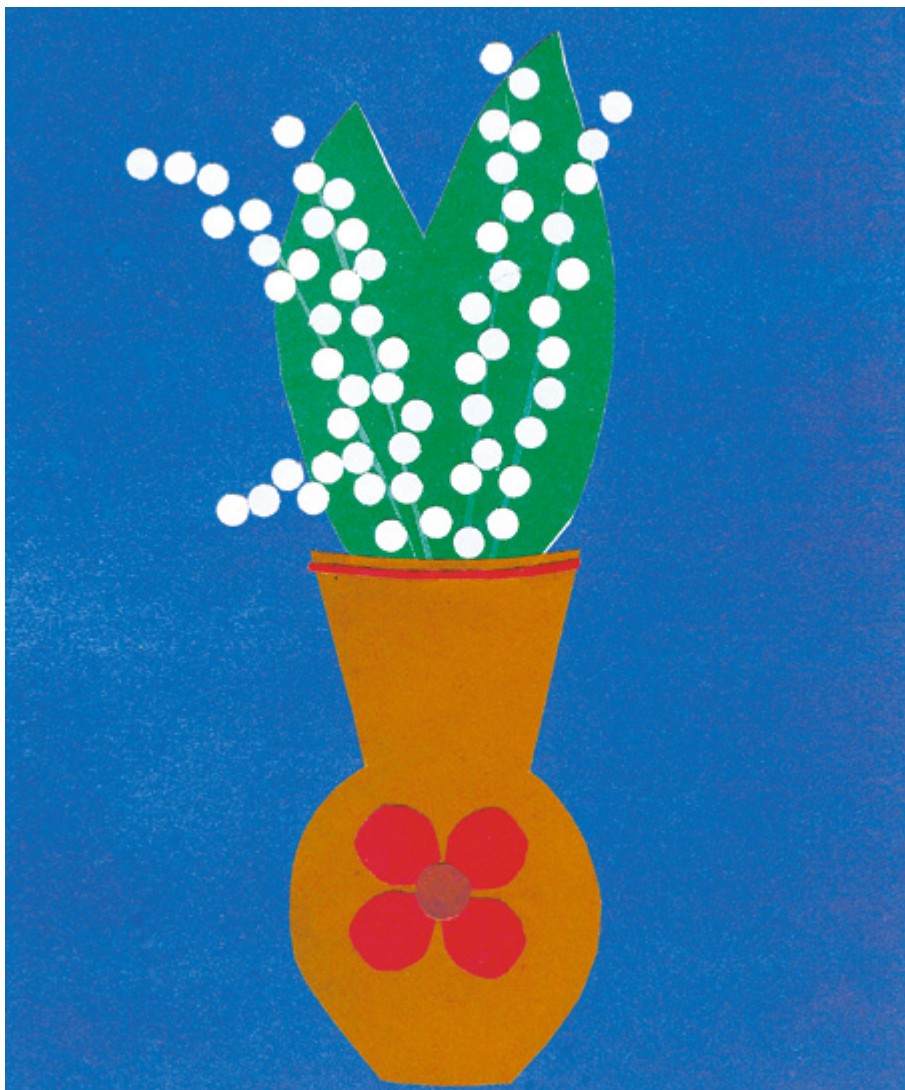

Художнє проектування природних форм



Збери врожай у саду та на городі і використай плоди під час виготовлення композицій з осінніх плодів до шкільного Свята врожаю.

Розглянь малюнок. Чи таким ти уявляєш Врожай?



В Україні, рідний край,
урочисто йде Врожай:
пишні вуса із вівса,
у руках плодів краса!

Розпізнай букви у слові-малюнку. Прочитай це слово.

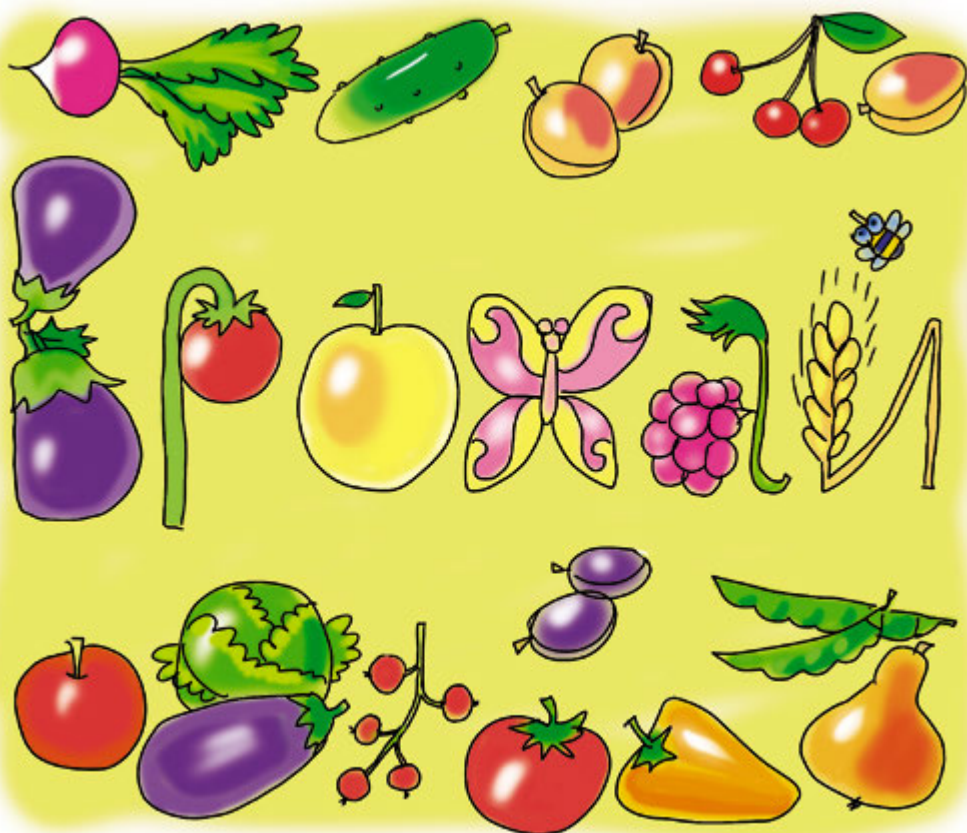

Таріль і люстра «Соняшник»

Несе в школу сонях вранці
композицію на таці.

Розглянь малюнок на с. 14. Що тобі нагадає соняшник із фруктами? Можливо, зелену таріль або тачу (піднос)? Поміркуй.



Виготов з паперу таріль-соняшник з плодами за малюнком або власним задумом.

Створи з паперу композицію «Люстра».

Розпізнай букви у слові-малюнку. Прочитай слово.

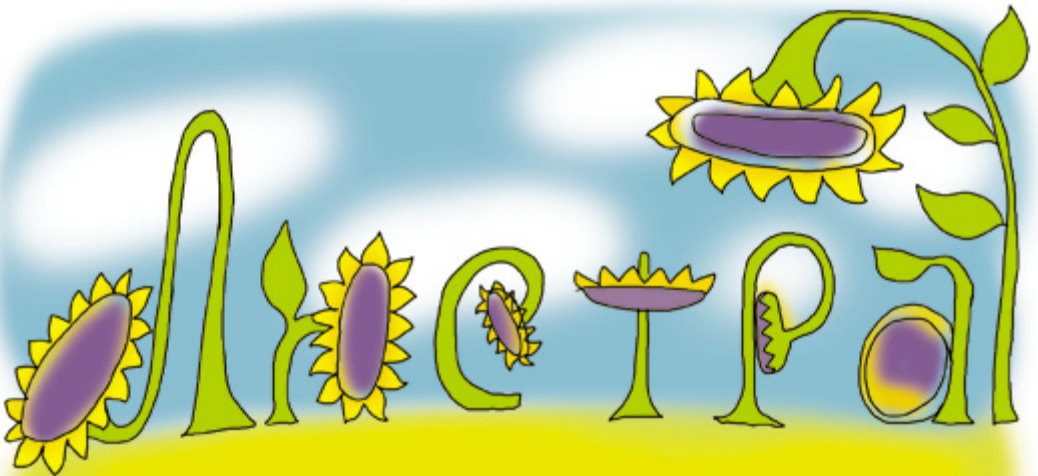

Проектування груші і грибка

Моделі природних форм дуже легко проектувати за допомогою продовговатих фігур – краплинок і кружалець – сонячних зайчиків.

Краплинка і Зайчик літали і пісню про дощик співали:
«Сонячний дощику,
зварю тобі борщику
в зеленому горщику».



Краплинка і Зайчик упали
і стиглою грушею стали.

Від Зайчика – шапка грибова,
від Крапельки – ніжка чудова.

Утвори фігури груші і грибка на площині:
поєднай зображення зайчика і краплі.

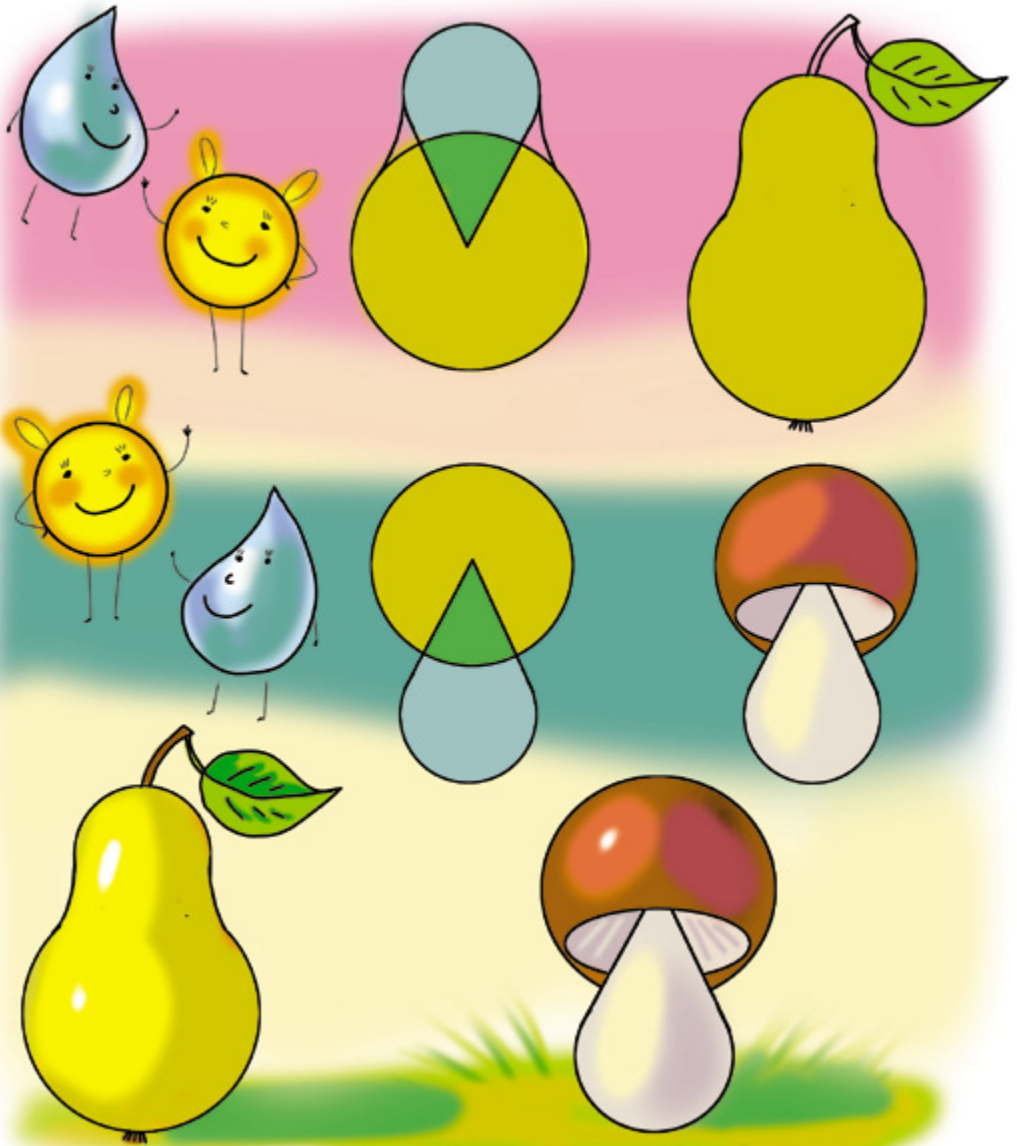

Проектування яблука

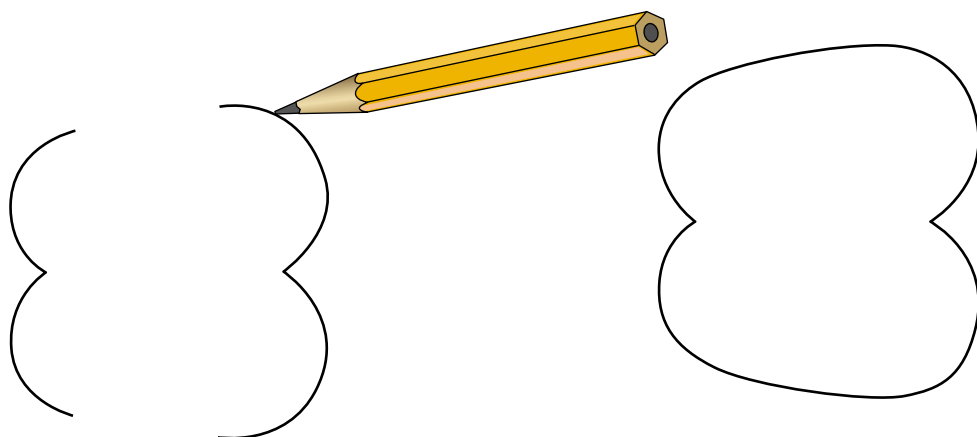

1. Напиши ліворуч велику письмову букву *E*, а праворуч – трохи більшу букву *З*.

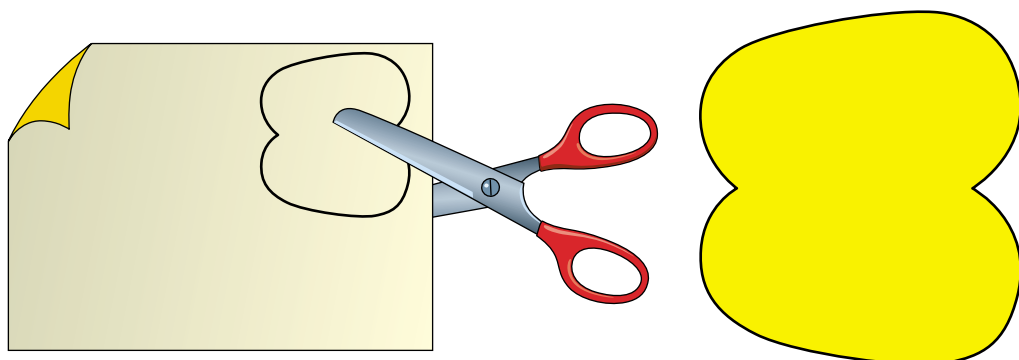

2. Кінчики букв сполучи так, щоб вийшло яблуко, яке лежить на боці. Виріж.

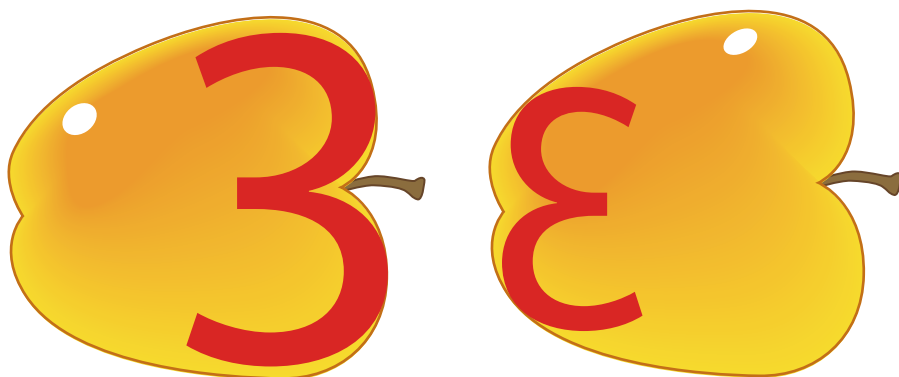

Перевір себе!

1. Які інструменти використовують для роботи з природними матеріалами?

2. Вибери способи обробки природних матеріалів: збери, засуши, з'єднай гайкою і ключем, наклеї на основу, розімни, виліпи.

3. Якими уміннями ти вже володієш?

1) Дотримуюся правил безпечної роботи з інструментами.

2) Організую робоче місце відповідно до використовуваних матеріалів.

3) Самостійно виконую всю роботу за зразком з опорою на план.

4) Зберігаю послідовність технологічних операцій, виконуючи практичні роботи.

5) Виявляю творчу ініціативу в практичній роботі.

6) Виконую роботу за встановлений час.



ОЙ У ШВАЧОК ВИШИВАНКИ, НІБИ РАЙДУГИ-СПІВАНКИ

Уяви себе майстром художнього текстилю, конструювання з ниток і тканин.

Виготов аплікації з використанням кольорових ниток.

Прикрась виробами з ниток свій побут.

Розвивай відчуття ритму, рухів, кольорів.

ВИРОБИ З КОЛЬОРОВИХ НИТОК

 Прочитай рекламу текстильника. *Текстиль-ник* – майстер з виробництва кольорових ниток і тканин. *Модельєри* – проектувальники нових моделей одягу.

Модельєри творять диво просто, зручно і красиво.

РИТМІВКА

– Раз, два! Раз, два!
Знову мода в нас нова!
– Хто ж її майстри-творці?
– Всі, хто з ниткою в руці.
Юні шевчики, кравці,
вишивальниці,
і прядильниці, й ткачі,
і в'язальниці.

Застосування і види ниток

 Є нитки і тканини *рослинного* та *тваринного походження*. А є вироблені з *синтетичних (штучних) волокон*. Ми використовуємо різні види ниток і тканин залежно від призначення одягу.



Прочитай вірш. Чим схожі райдуга і вишиванка?



Колір ниток вибираєм,
пісню шиєм-вишиваєм.
Наші нитки, ніби струни,
пісня, ніби візерунок.
Ніби райдуги-співанки,
наші твори-вишиванки.

Як творяться тканини

☀ Прочитайте діалог в особах і дізнаєтеся, з чого виробляють тканини.

– Нитка! Робиться вона із тонкого...

– Волокна!

– Є волокна натуральні:
вовняні і конопляні,
і природні шовкопрядні,
і лляні, і...

– Бавовняні!

– Який майстер і машини
виткали для нас тканини
модні, барвами багаті?
Ткач на ткацькому...

– Верстаті!

– У природи є ткачі,
що працюють і вночі.

Із тонкої павутини
візерунок роблять дивний,
їх майстерні – це кутки.

Звуть «ткачів» тих...

– Павуки!

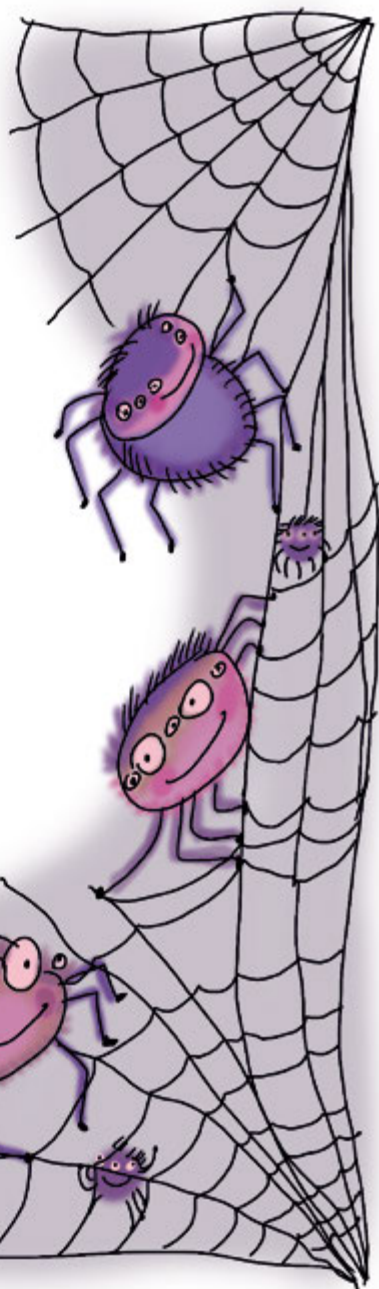

Аплікації з ниток і тканин

Розглянь аплікації з кольорових ниток і тканин. Поміркуй, де їх можна використати.



Інструменти для роботи над аплікаціями



Практична робота Аплікація «Квітка льону»



Синьоокий, він зі стебел
здивляється у небо.
А як тільки сонце гляне,
він примружитьсья, зів'яне,
враз огорне його сон.
Що ж це за рослина? ...

Скільки пелюсток у квітці льону? Прочитай слово-малюнок.

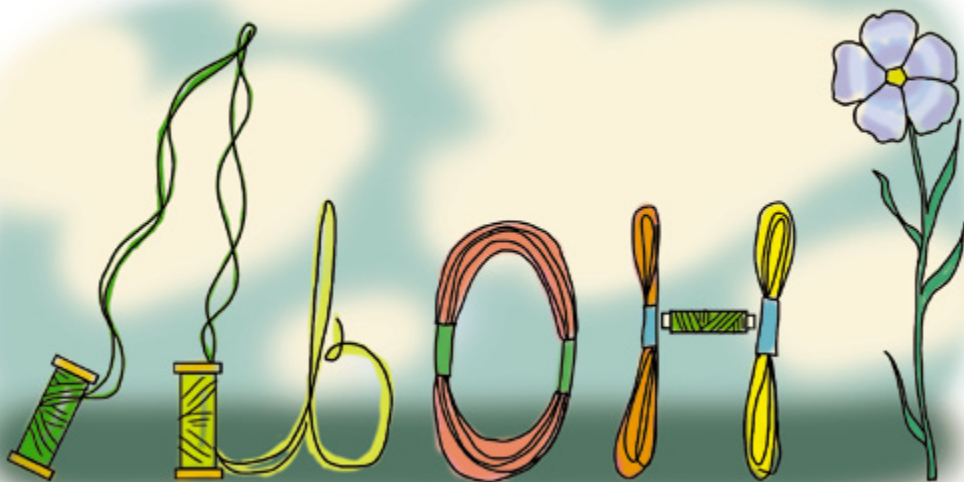

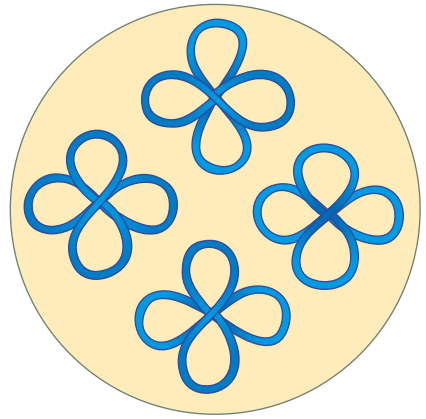
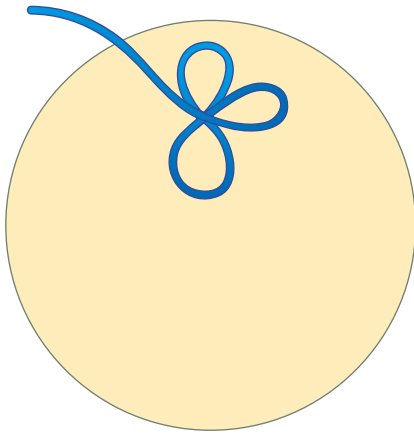

1. Склади з ниток-вісімок пелюстки.
2. Розмісти їх на картонному крузі.
3. Закріпи квіточки клеєм.
4. Прикрась пелюстки дрібно насіченими нитками.

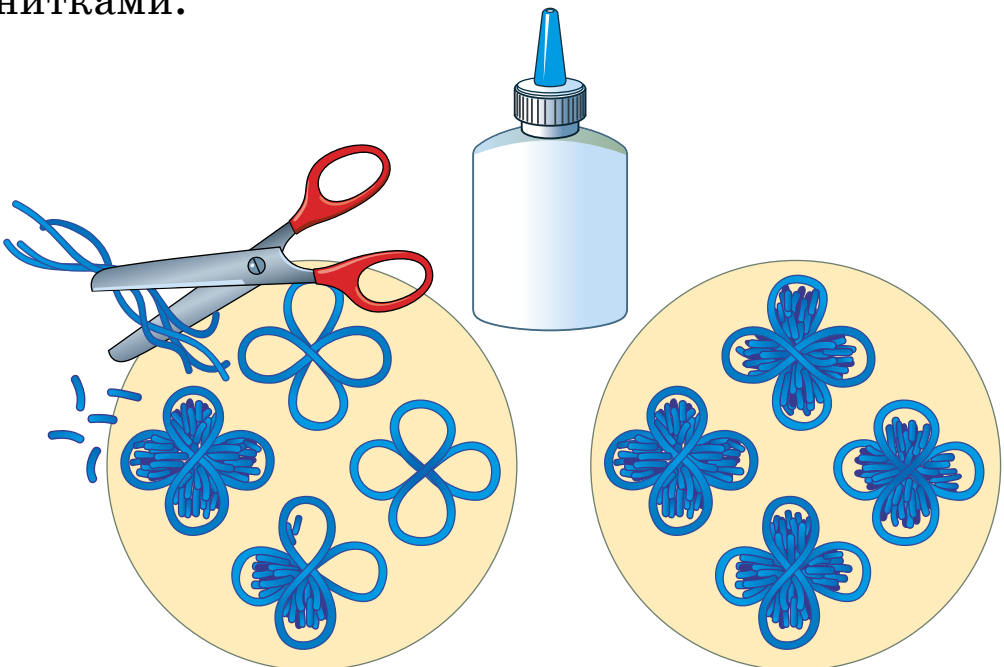

Твоя квітка складається з двох вісімок. Полічи кількість її пелюсток. Чи відрізняється вона від справжньої квітки льону?

Практична робота

Рибка – м'яка іграшка з ниток

Розглянь зображення рибки. З чого вона складається? Тулуб – з ниток. Плавник, хвіст, око, рот – з паперу або картону (можна зробити й з інших матеріалів). Виготов таку іграшку.

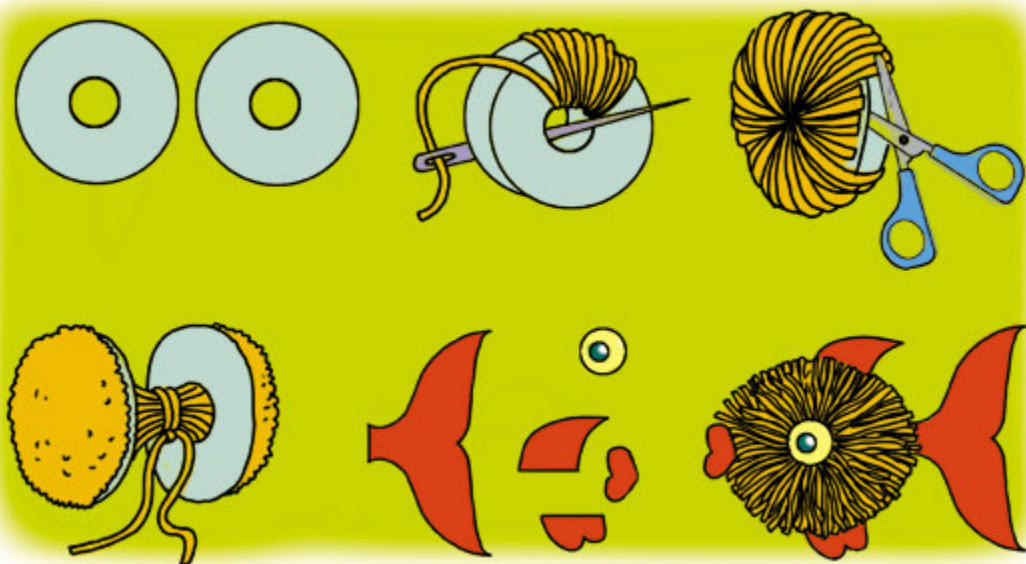

1. Намалюй на картоні два кружальця з дірками. Виріж.
2. Обмотай кружальця товстими пухнастими нитками.
3. Розріж нитки між кружальцями ножицями.
4. Туго зв'яжи пучок ниток між кружальцями міцною ниткою та вийми кружальця. Утвориться м'яка, пухнаста кулька.
5. Додай до кульки інші деталі рибки.

Художнє макетування



Виготовте яблуко різними способами. Для виконання роботи поділіть клас на групи.

Яблуко – м'яка іграшка

Виготовте пухнасте яблуко з товстої кольорової нитки.

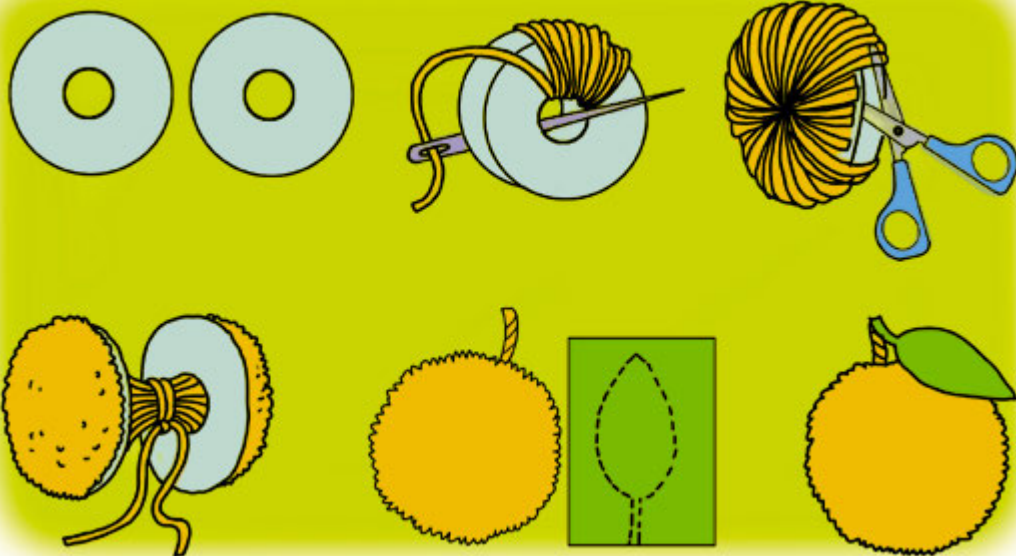

1. Обмотайте ниткою два картонних кружальця. Зробіть між ними розріз.

2. Зв'яжіть пучок на місці розрізу міцною ниткою.

3. Вийміть кружальця. Розпушіть кульку-яблуко.

4. До кінчика міцної нитки прикріпіть плодоніжку з листочком із паперу.

Без роботи день роком стає.

Яблуко з дроту й ниток



1. На дротяну форму яблука намотайте кольорову нитку.
2. Приклейте макет яблука до картонного круга.
3. Нанесіть на круг шар клею.
4. На клей насічіть ножицями нитки.

Яблуко – повітряна кулька

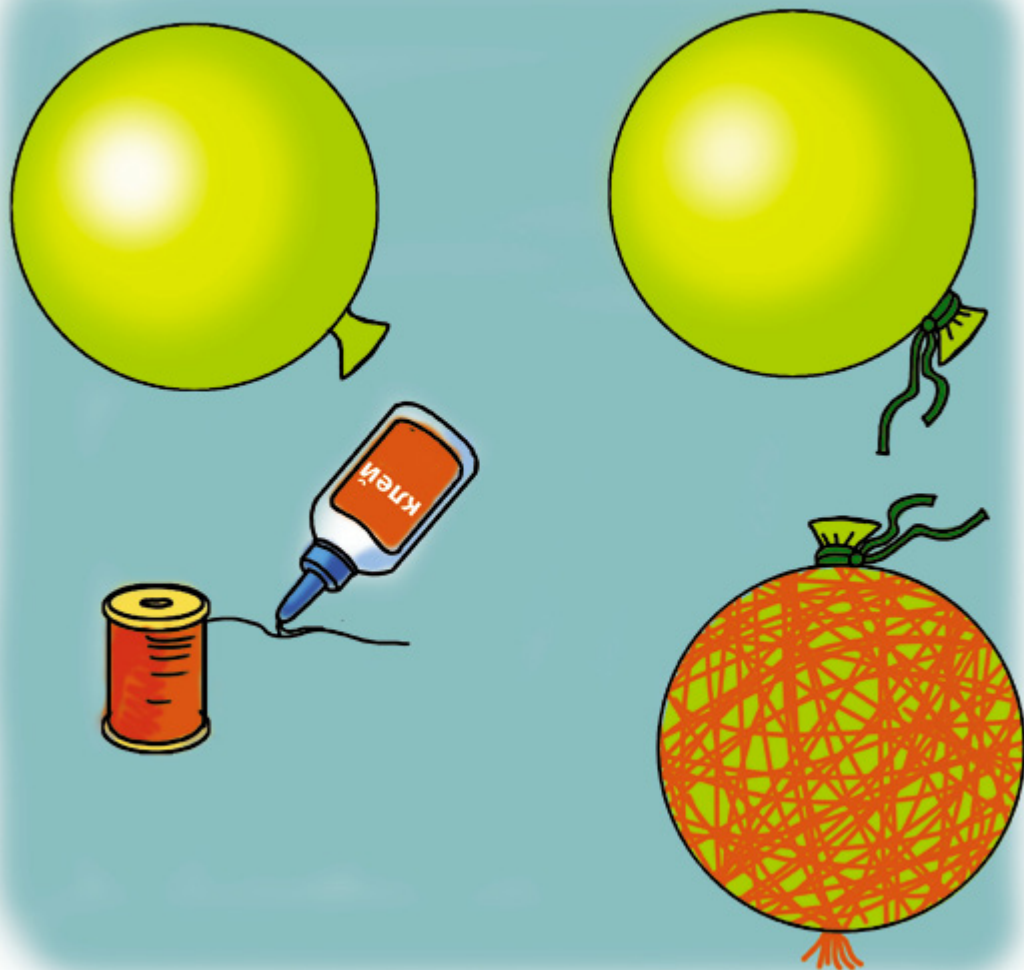

1. Надміть повітряну кульку завбільшки з яблуко.

2. Щільно перев'яжіть ниткою місце надимання.

3. Нитки змастіть клеєм. Обмотайте ними повітряну кульку.

Коли нитки висохнуть, кулька лопне. Що залишиться?



Вироби з вервечок

Нитки можна переплести й зробити кольорову вервечку. З вервечок також створюють цікаві вироби.

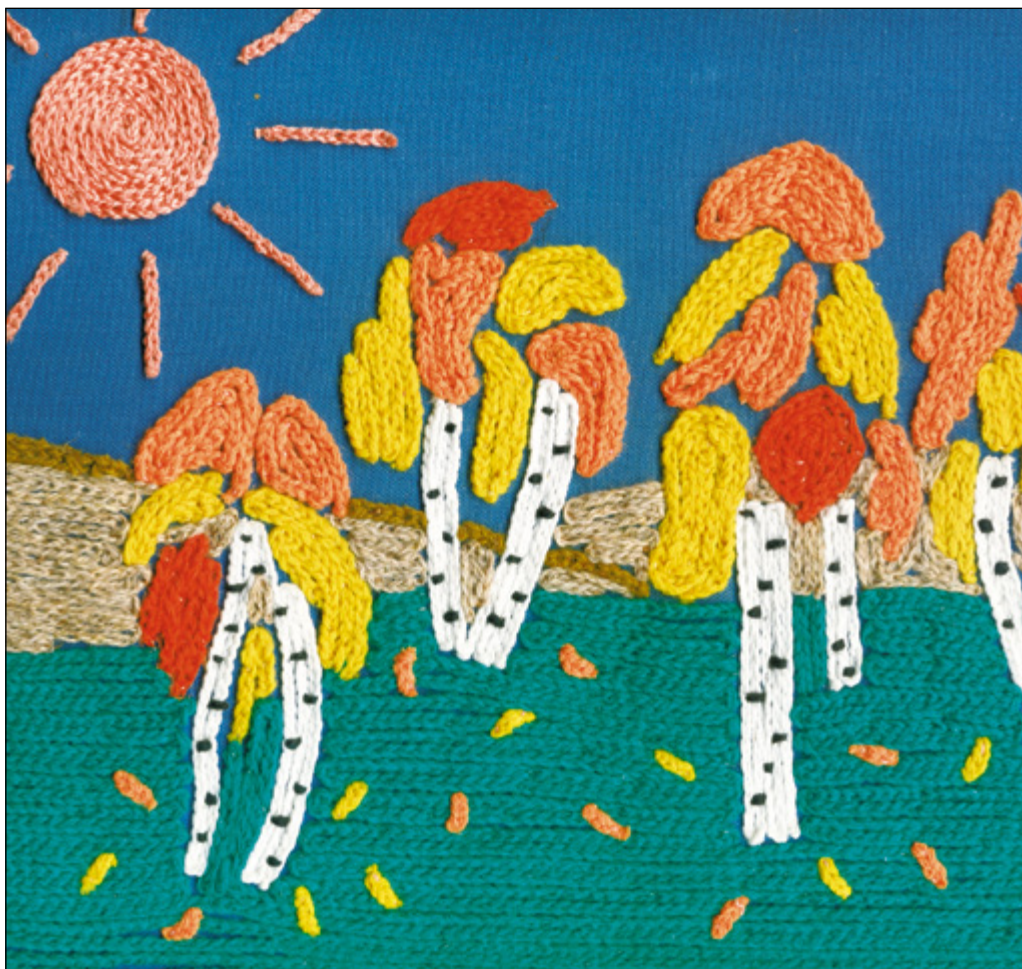

Створіть із плетеної вервечки аплікацію за малюнком або власним задумом. Надайте їй кольору дрібно нарізаними нитками, які закріпіть клеєм.

Художнє шнурування на картоні

 Розглянь зразки виробів, які виконано в техніці художнього шнурування. Спробуй створити цікаву іграшку власноруч.



1. Намалюй фігуру. Зроби дірки пробійничком (загостреною трубкою). Будь обережним під час роботи! Попроси дорослих про допомогу.

2. З'єднай деталі з основою за допомогою кольорової вервечки. Зав'яжи кінці вервечки вузликом зі зворотного боку виробу.

3. Прикрась виріб гудзиками, бісером, дрібно нарізаними нитками. Матеріали для оздоблення обери на свій смак.

Перевір себе!

1. Де застосовуються нитки?
2. Які бувають види ниток?
3. Розглянь малюнок. Назви предмети, що використовуються під час виготовлення аплікацій з використанням ниток.





СТАЄ У НАС ТВОРОМ ЗВИЧАЙНИЙ ПАПІР

Дізнайся про властивості паперу й картону.
Учися правильно згинати й складати папір.
Виготовляй аплікації з паперу і картону.
У роботі виявляй охайність. Обов'язково при-
бирай робоче місце.

РОБОТА З ПАПЕРОМ

Прочитай вірш і продекламуй його з друзями.

Ми справжні таланти.
Хоч вір, хоч не вір.
Стає у нас твором
звичайний папір.

РИТМІВКА

- Хто лінійку бере в руки, циркуль, олівець?
 - Конструктор!
 - Хто всім дітям помічник?
 - Паперовий чарівник!
 - Чим він вабить? Чим чарує?
 - Тим, що вміло конструює.
- Він папір, картон згинає,
про папір пісні співає!

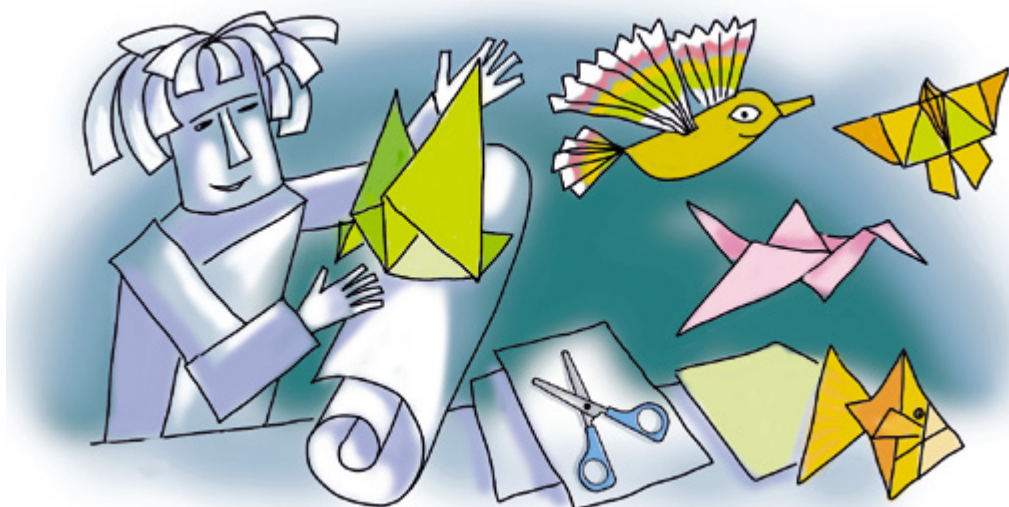

Які інструменти потрібні майстру паперо-пластики?

Інструменти зручно брати,
якщо справа їх покласти.
Папір зручно в руку брати,
якщо зліва його класти.

Здогадайся! Хто робить правильно: Івасик-Телесик
чи Баба-Яга?



Пригадай! Усе, що зручно тримати правою
рукою (ножиці, олівець, пензлик тощо), треба
класти *справа*. Усе, що зручно тримати лівою
рукою (папір, лінійка), треба класти *зліва*.
Якщо ти лівша, розміщуй предмети навпаки.



Послідовність дій із папером і картоном:
підготуй – розміть – виріж (зігни) – з'єднай – прикрась.

Досліджуємо папір і картон

Види паперу і картону



Які вироби можна виготовити з паперу, а які – з карто-
ну? Чим вони відрізняються? Поміркую.

Праця чоловіка годує, а лінь марнує.

Властивості паперу і картону

 Ми вже досліджували властивості паперу в 1-му класі. Пізнайко порівняв папір і картон. Картон – це цупкий щільний папір особливого виготовлення. Він твердіший за папір. На відміну від паперу, картон важко піддається згинанню. Перед згинанням на картоні потрібно зробити надріз лінії згину ножицями або канцелярським ножиком. Картон зручний для упаковок, одноразового посуду тощо.

Згинання і складання паперу

Які вироби можна виготовити з паперу способом згинання? Прочитай вірш і дізнаєшся.

Паперові робим крила,
паперові літаки.
Паперові в нас вітрила,
кораблі і маяки.
Паперові – трави, квіти,
паперові – деревця,
а над ними сонцем світить
жовтий колір папірця.

Практична робота Сонечко і соняшник



У червоного малятка
на спині краплинки-цятки.

На сонечко я схожий
і сонечко люблю,
до нього повертаю
голівоньку свою.





1. Виготов аплікацію, користуючись ілюстрацією або за власним задумом.
2. Розмісти деталі на аркуші картону. Приклей.
3. Додай за бажанням сонце або бабку.

Практична робота **Варіант 1**

«Летюча тарілка»

Допоможи Пізнайку сконструювати космічний корабель «Летюча тарілка» і «запустити» його в космос.

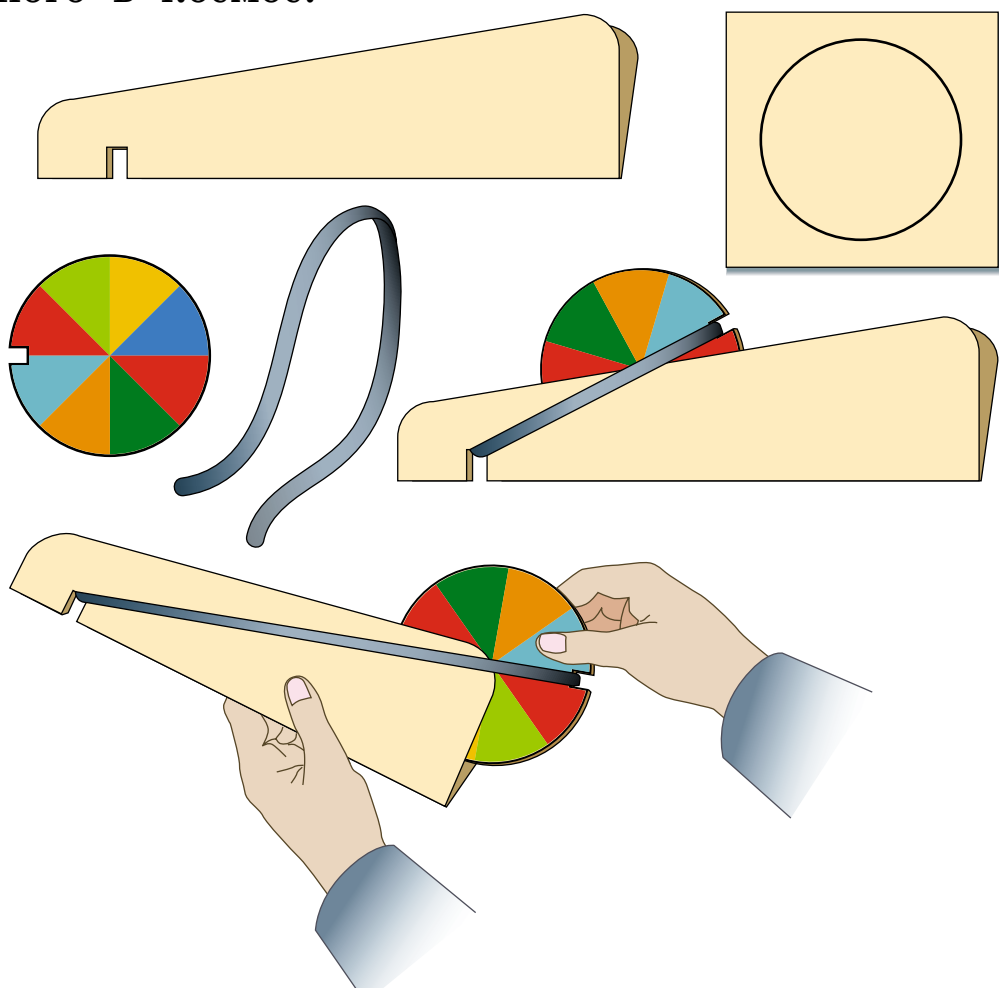

1. Склади аркуш паперу навпіл. Зроби проріз. Заокругли. Виріж круг. Розфарбуй.

2. Відріж шматок гумової тасьми. Зв'яжи кінці. Зачепи картонний диск прорізом за гумову тасьму, розтягни і відпусти...

Практична робота **Варіант 2**

Листівка з картону

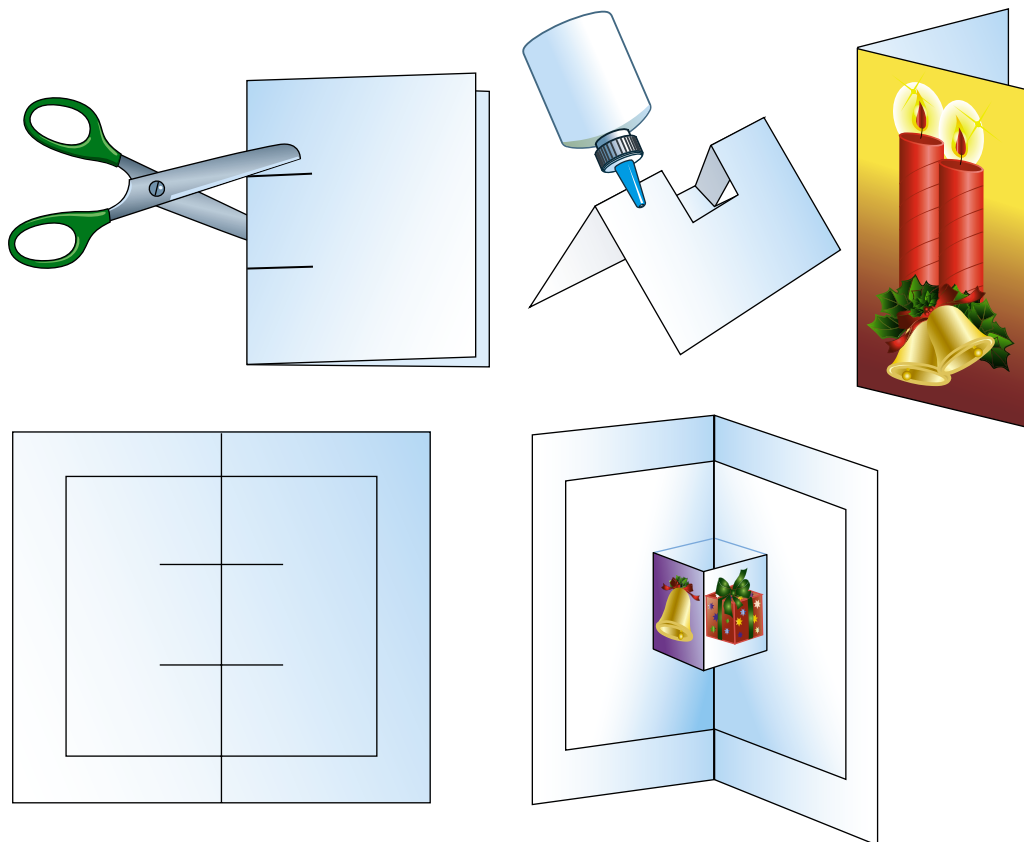

1. Зроби надрізи на складеному навпіл аркуші картону. Виверни надрізаний прямокутник усередину. У тебе вийде прямокутна об'ємна форма всередині листівки.

2. Наклей заздалегідь підготовлене зображення з вітанням.

Економно витрачай папір! Так ти збережеш ліс – зелені легені нашої планети.

Практична робота Квітка з шестикутника

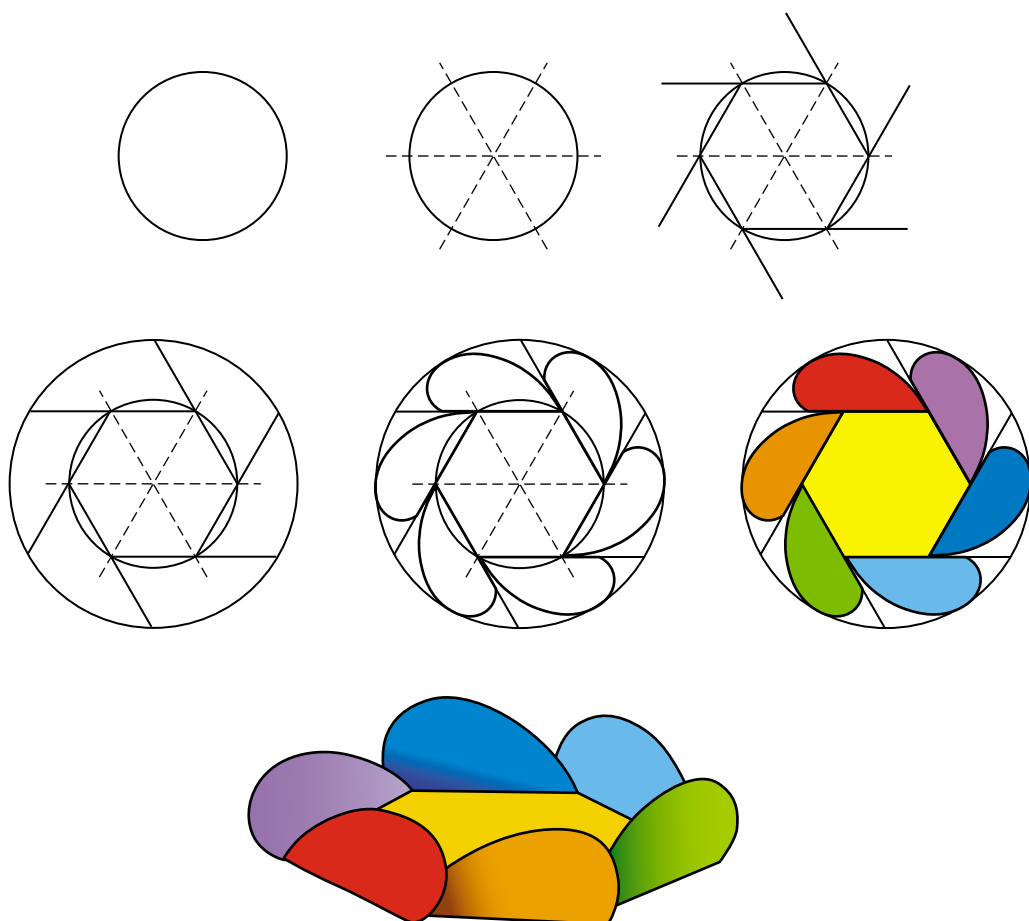

1. Намалюй коло. Поділи його лініями на шість частин.

2. Намалюй шість рівних сторін шестикутника в межах кола. Продовж кожну лінію, яка утворює сторону.

3. Обведи продовжені лінії ще одним більшим колом. Домалюй пелюстки квітки.

4. Розфарбуй квітку кольорами райдуги.

5. Зроби надрізи до вершин шестикутника. Виріж. Загни пелюстки вгору.



Іграшка-сюрприз

Спробуйте художньо спроектувати іграшку за малюнком, доповнивши виріб за власним задумом.

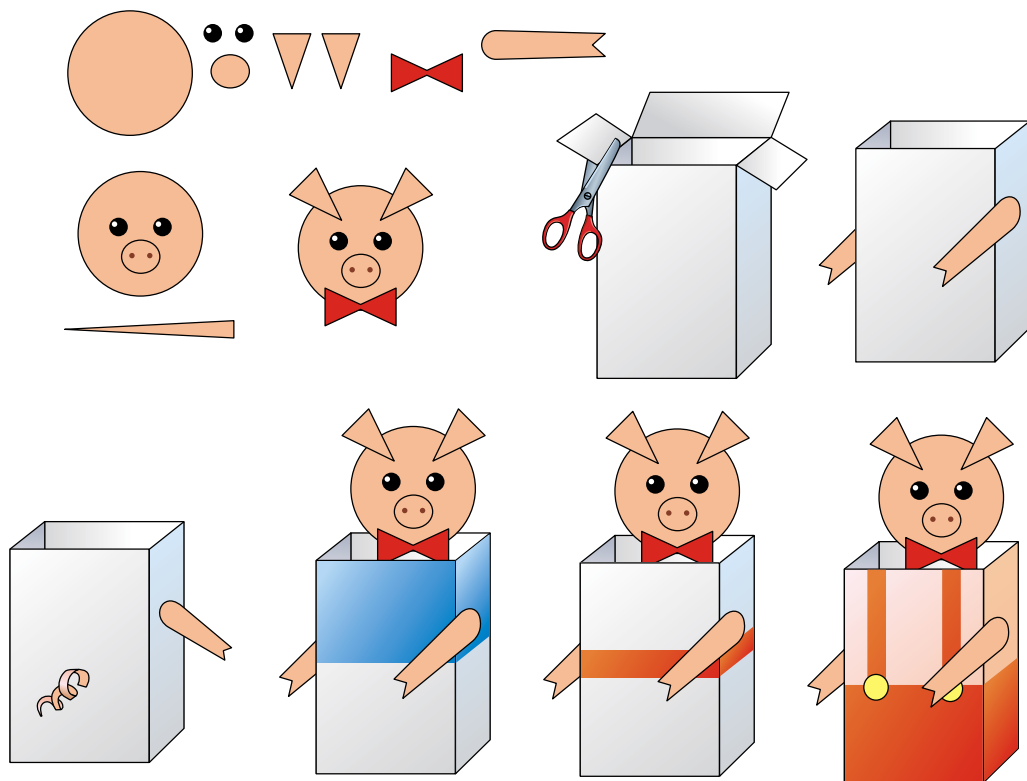

Діємо послідовно:

1. Готуємо деталі, наклеюємо їх;
2. Приєднуємо до пружинки іграшку і прикріплюємо пружинку з іграшкою до дна пакета;
3. Зверху притискаємо іграшку кришкою пакета. Кришку слід закріпити нерухомо тонкою смужкою паперу.

Годівнички

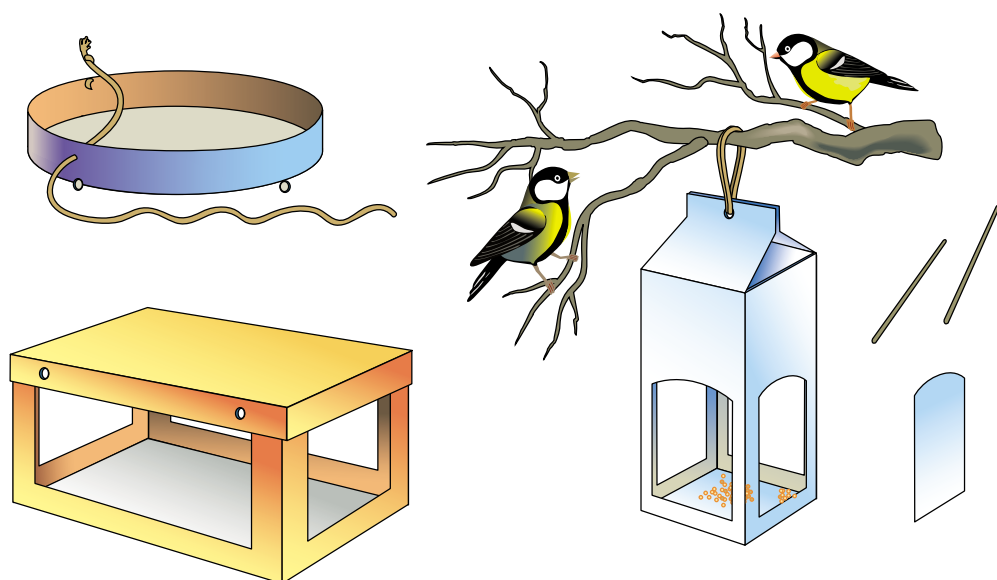

Задум. Холодно і голодно птахам узимку. Давайте-но сконструюємо годівнички! Для цього нам знадобляться використані пакети.

Зображення. Робимо попередні малюнки (начерки, ескізи) різних годівничок. Обираємо найвдаліший варіант. Намічаємо місця вирізування, прив'язування тощо. Добираємо папір яскравих кольорів.

Виготовлення. Готуємо пакети, кольорові деталі для обклеювання. Вирізуємо годівничку за розміткою, проколюємо дірки або кріпимо підвіски степлером. Обов'язково робимо вхід і вихід у закритому пакеті, адже пташки бояться кліток. Прикріплюємо міцні нитки. Готову годівничку підвішуємо на дереві й наповнюємо кормом.

Паперові об'ємні фігури

 Об'ємні фігури складають з розгорток, на які наносять лінії *креслення* і лінії *розмічання*. Знання ліній креслення і вміння їх проводити – це *графічна грамота*.

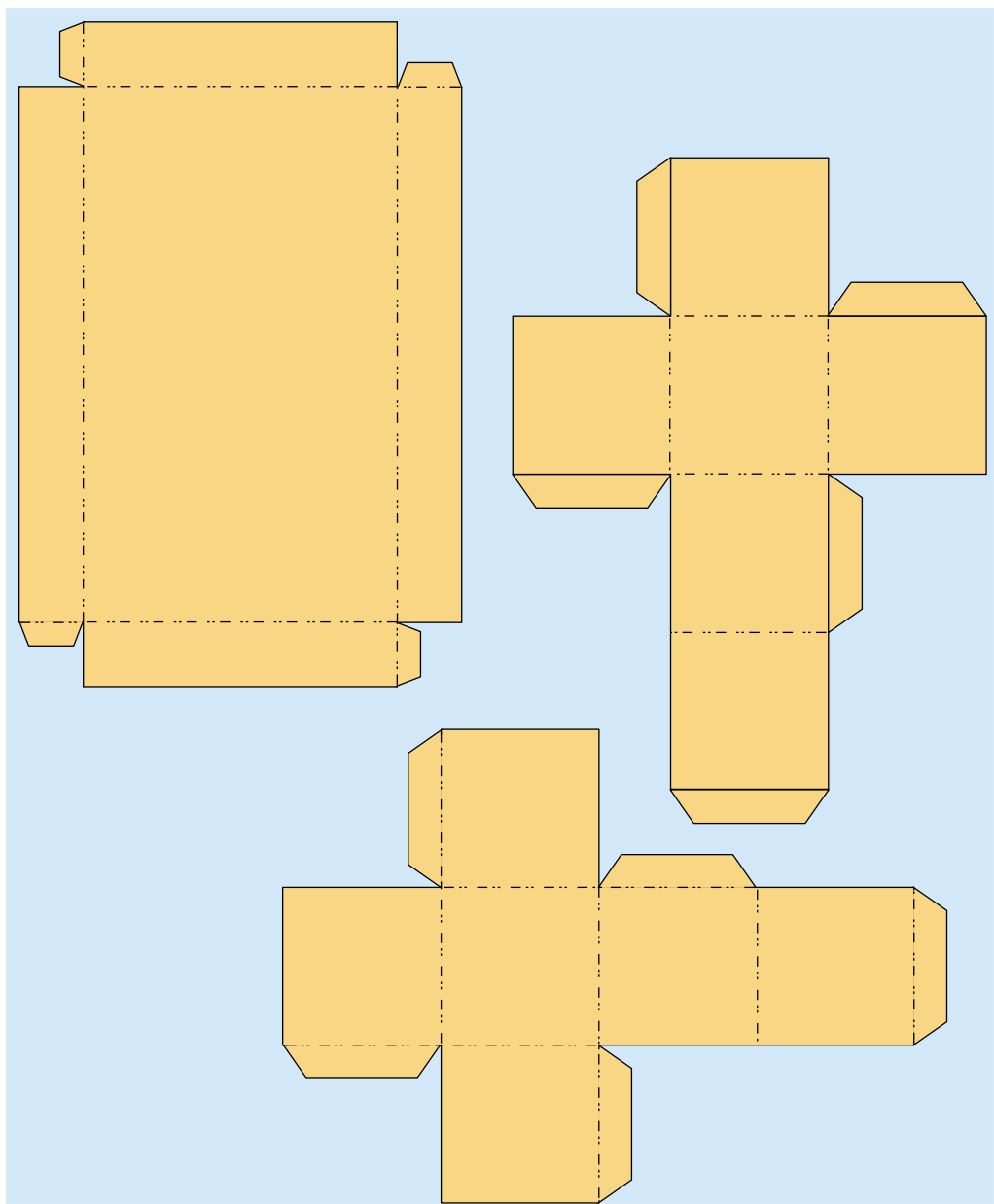

Лінії

Прочитай вірш.

На папері я, мов тіні,
креслю різні типи ліній:
основну, тонку суцільну,
осьову і штрихову.
І крізь них я виріб цілий
бачу, ніби наяву!

Скопіюй графічні зображення на аркуші паперу, прочитай назви ліній.

Лінія товста, основна, лінія краю, контурна



Лінія тонка суцільна, виносна, розмірна



Осьова (вісь симетрії)

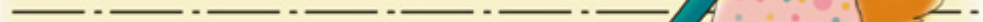

Штрих-пунктирна лінія згину



Лінії прорізів на картонних чи паперових деталях

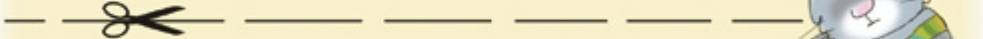

Штрихова лінія різання ножицями або ножем



Прочитай вірш. Відшукай назви об'ємних форм.

П'ять братів: Циліндр-поліно,
Конус – носик Буратіно,
Піраміда-упаковка,
Призма – складена коробка,
Кубик-рубик танцювали,
дружно гралися, співали.
Узялися до роботи
й гарний дім побудували.



Практична робота Іграшкове крісло

Виготов іграшкове крісло.

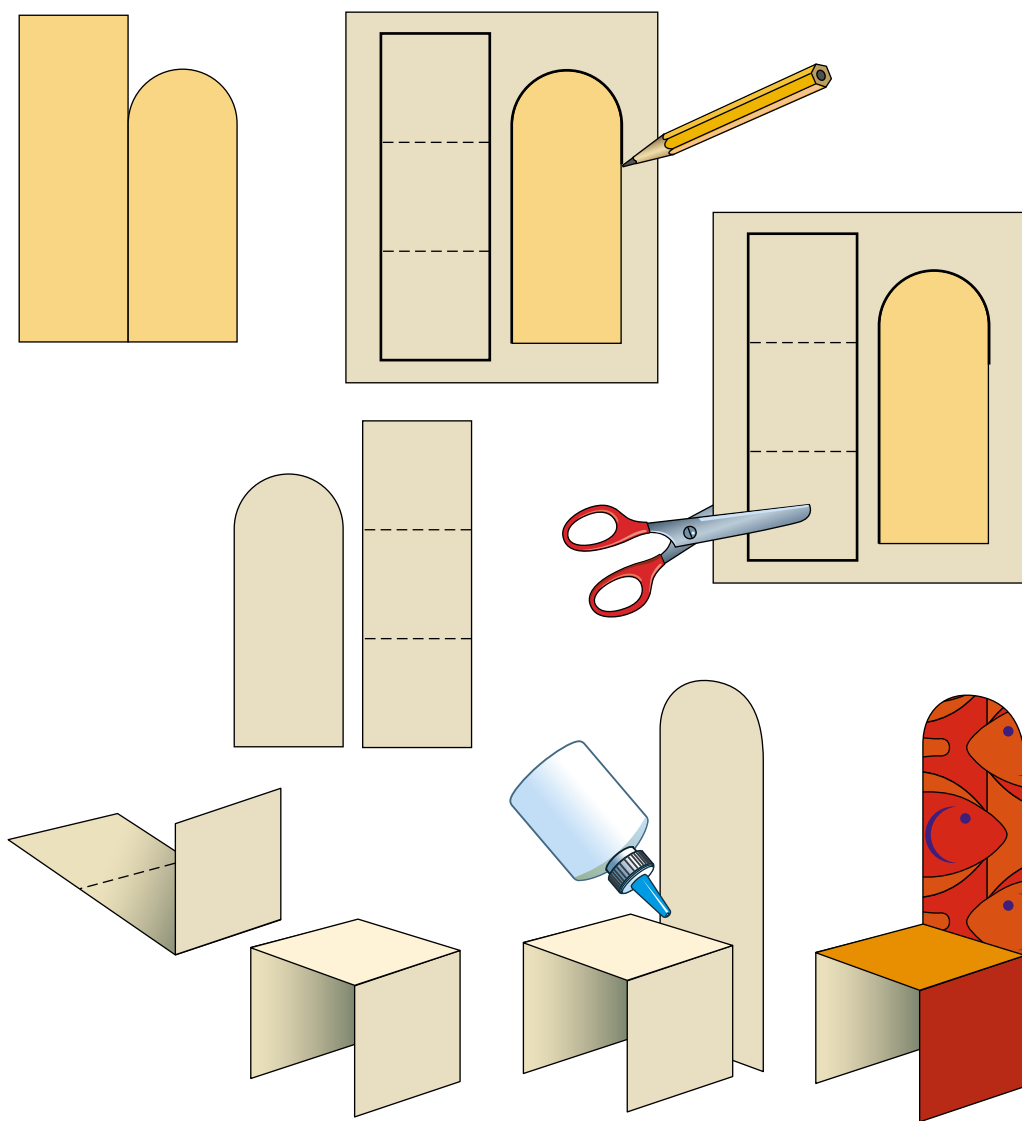

1. Підготуй шаблон з допомогою вчителя.
2. Розміть картон за шаблоном.
3. Виріж деталі. Зігни за лініями розмітки.
4. З'єднай дві деталі виробу та прикрась його.



У групі

Практична робота **Ялинкові прикраси**

Дельфін надіслав до школи термінову телеграму:

На порозі уже свято.
Гостей треба зустрічати.
А на гілочках ялинки
Ні гірлянди, ні сніжинки...
Ой, як швидко час біжить!
Другий клас, допоможи!

Задум. Найкращі іграшки ті, які зроблено власноруч. Утворіть творчі групи. Допоможіть один одному конструювати ялинкові прикраси. Одна група створює ліхтарики, друга – міні-ялинки, а третя – складанки з деталей різної форми: кружалець, грибків, трикутників, дзвіночків, хрестиків тощо.

Зображення. На великому контурному зображенні ялинки розмістіть свої іграшки-саморобки.

Виготовлення. Нехай кожна творча група використає якийсь один спосіб конструювання з кольорового паперу: одна надрізуванням прямокутників виготовить ліхтарики; друга з'єднає кружальця в конуси різної величини і складе ялинку; третя виріже однакові фігурки, складе їх навпіл і склеїть.

Завершенням роботи стане спільна виставка: ялинка з іграшками-саморобками.

Позмагайтеся! Яка група виготовить цікавіші вироби?





На дозвіллі

Іграшки з кілець

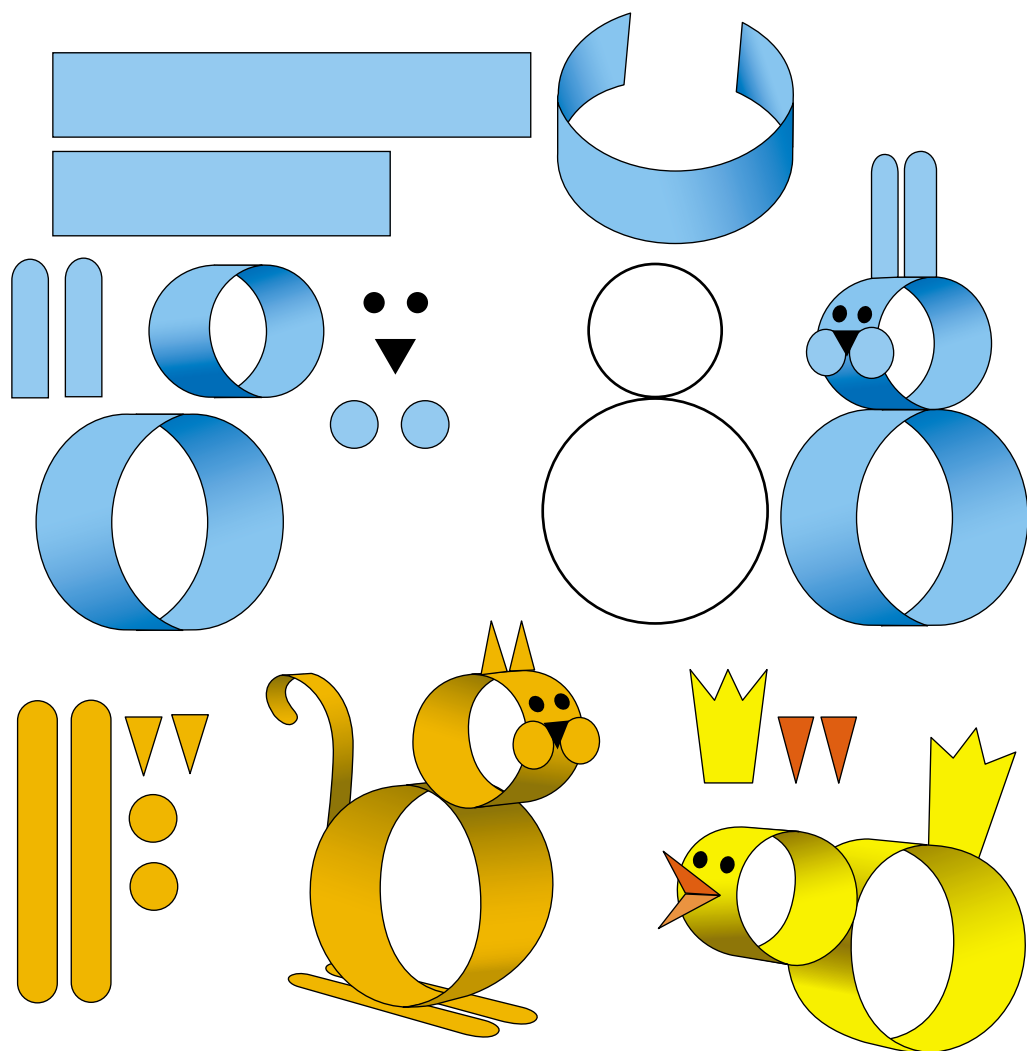

1. Підготуй кольорові смужки розміром 3x17 см, 3x12 см та дрібні деталі.

2. З'єднай смужки кільцями і встав менші в більші.

3. Приєднай менші кільця до більших зовнішніми боками, наклеї деталі.

Іграшки з яєчної шкаралупи

На очі Дельфінові-дизайнеру потрапила округла форма яєчної шкаралупи. Та це ж ялинкова іграшка! Чим вона може стати в уяві фантазера?

Задум. Форма яйця нагадує тулуб курчати. А кого ж іще?..

Зображення. Намалюю ескіз іграшки-курчати. Підготую кольоровий папір для бантика, дзьоба, крилець і гребінця.

Виготовлення. З'єднаю деталі майбутнього виробу за допомогою клею. Підвішу на новорічну ялинку.

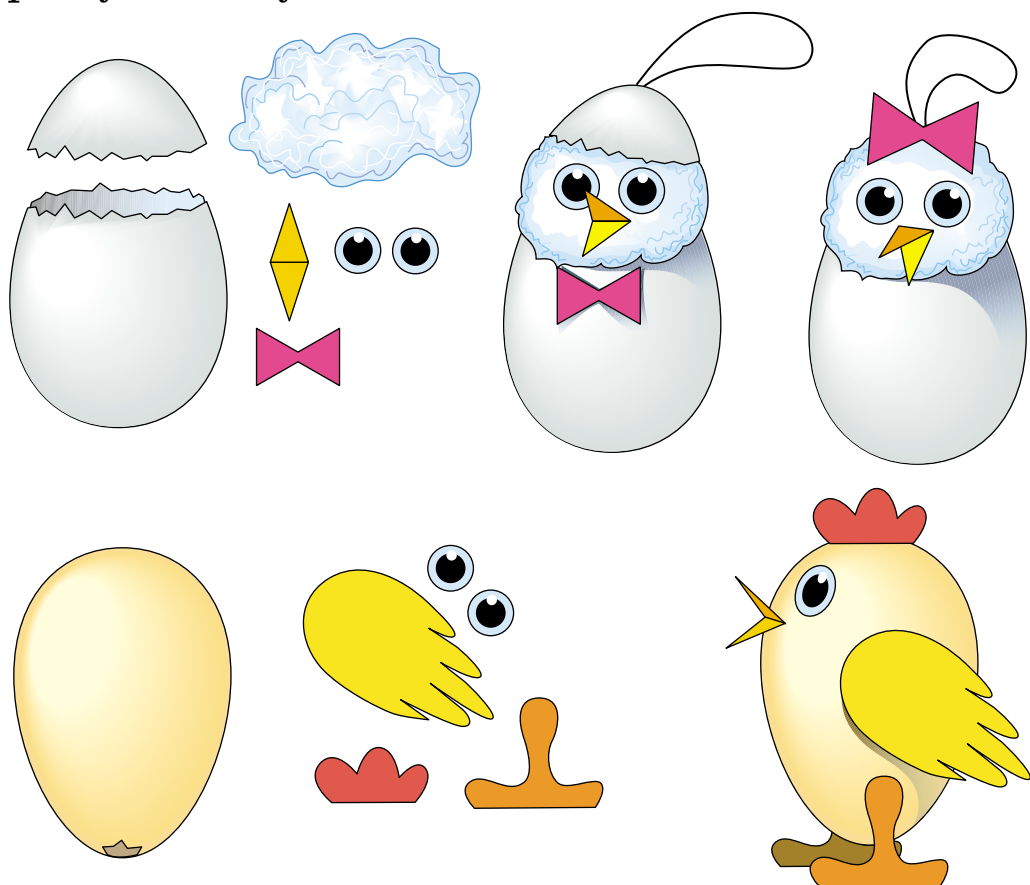



Лебідь у ліліях

З'явилась коли, як і звідки
«Ел»-буква у слові «лебідка»?
У хвилях, у теплому краї
знайшла букву лебедів зграя.
На крилах у білих пір'їнах
до нас принесла в Україну.

Спочатку «оживи» письмову букву л. З великої Л утвори лебідку, а з малої – лебедят і хвилі.



Створи композицію «Лебідь у ліліях» з паперу.

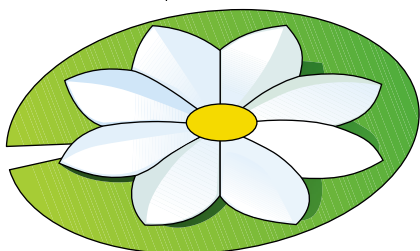
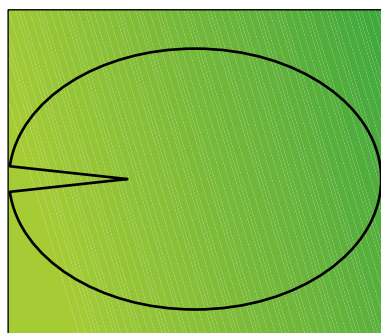
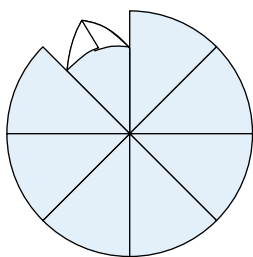
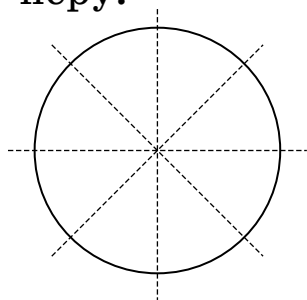

1. Користуючись схемою, зроби лілію на лататті.

2. Щоб зробити лебедя, утвори квадрат із аркуша.

Склади кути двічі, як показано на малюнках.

3. Способом згинання зроби «шию» і «голову» лебедя. Підними лебедю «шию» вгору й утвори «дзьоб».

4. Поєднай лілію і лебедя в єдину композицію.

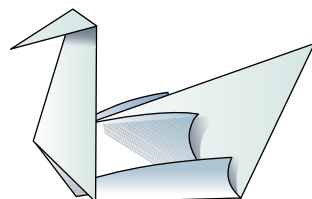
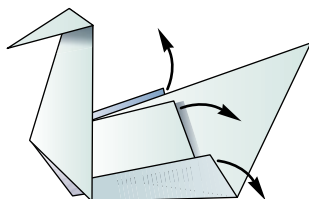
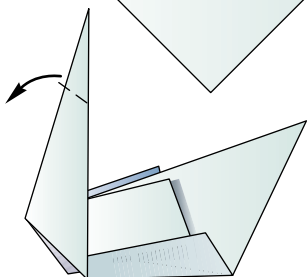
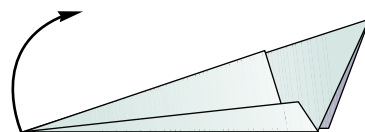
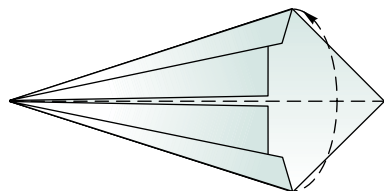
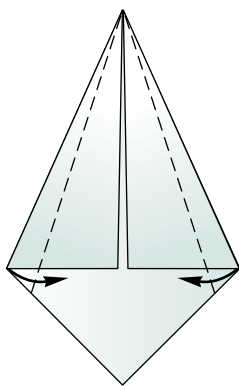
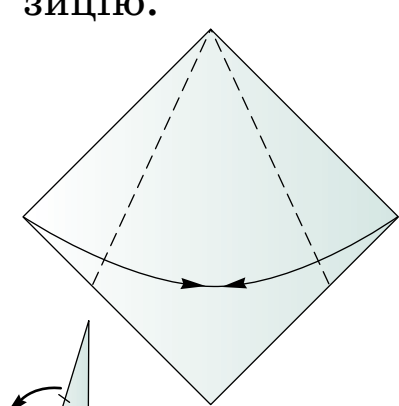



Перевір себе!

1. Де застосовують папір і картон?
2. Перелічи інструменти, за допомогою яких можна обробляти папір і картон.
3. Як правильно розкласти інструменти і матеріали на робочому місці? Поясни, чому саме так.

Ігровий проект «Яхта: човник плюс лебідь»

План роботи

1. Склади човник відомим тобі способом.
2. Склади лебедя з паперу.
3. Підними крило лебедя вгору у вигляді вітрила.
4. Приєднай лебедя з піднятим крилом до човника.
5. Прикрась яхту за власним задумом.



ЦВІТ ЗЕМЛІ, КРАСА КОСМІЧНА Є В ОРНАМЕНТАХ РИТМІЧНИХ

Ознайомся з декоративно-ужитковим мистецтвом, видами і технікою творення орнаментів.

Навчися виготовляти орнаменти з різних матеріалів, кодувати добрі побажання в графічних знаках.

Змалку долучайся до мистецьких традицій свого народу.

ВИТВОРИ ДЕКОРАТИВНО-УЖИТКОВОГО МИСТЕЦТВА

☀️ Декоративно-ужиткове мистецтво – це вид народної творчості. Мальований глечик, ошатна писанка, вишитий рушник та багато інших виробів є *декоративними*, тобто вони прикрашають наше життя. І водночас ми користуємося ними в побуті. Отже, це *ужиткові* вироби.



Розглянь ілюстрацію. Які витвори декоративно-ужиткового мистецтва використовує твоя родина?

Орнаменти

☀ Декоративні візерунки з давніх-давен мали важливе значення для слов'ян. Люди вірили, що вони оберігають від лиха, допомагають у побуті та праці.

Орна́мент – це прикраса, візерунок, побудований на ритмічному чергуванні геометричних елементів або стилізованих рослин і тварин. Улюбленими елементами орнаментів наших пращурів були: розетка – символ Сонця; хвиляста лінія – символ води; жінка з руками-гілками, яка знаменувала праматір Берекиню.



Намалюй орнаменти, користуючись ілюстрацією або на власний розсуд.

Знаки-символи

Жито:

Роди, Боже, жито
на новеє літо,
густе, колосисте,
щоб раділи діти.



Сонце:

Кроковее колесо, колесо,
вище тину стояло, стояло,
цілий день світилося, світило,
дітям було весело, весело.

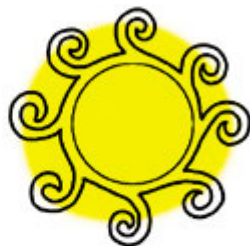

Зоря:

Ішла пані вночі,
погубила ключі.
Місяць бачив – не сказав.
Сонце встало – позбирало.



Вогонь:

Вогонь, палай, нас не лишай.
Хай іде дим, а ти не йди.



Вода:

Грає синє море,
світ природи творить.



Дерево-сім'я:

В райськім дереві три вершини є.
Там вершина є з сивим соколом.
А на ще одній – сива ластівка.
Є вершинонька з ластів'ятами.



Візерунки-символи найчастіше трапляються в традиційних народних орнаментах. Їх можна побачити у вишивках на рушниках та одязі, розписах, різьбленні тощо.

Білосніжний рушничок
Вже чекає ниточок.
Їх веселка дарувала,
В різний колір фарбувала.

Я. Яковенко



Розглянь стародавні речі з вишивкою.

Які орнаменти українці використовували для оздоблення національного одягу?

Якими кольорами розшито вироби?

Види орнаменту

☀ Орнаменти є *геометричні* та *зображувальні*, *рослинні* та *зооморфні* (тваринні).
Особливо яскраві орнаменти писанок.

Розглянь писанки-саморобки. Орнаменти яких видів на них зображено?



Практична робота **Варіант 1**

Рослинний орнамент з природних матеріалів

Виготов рослинний орнамент з листочків чи інших природних матеріалів.

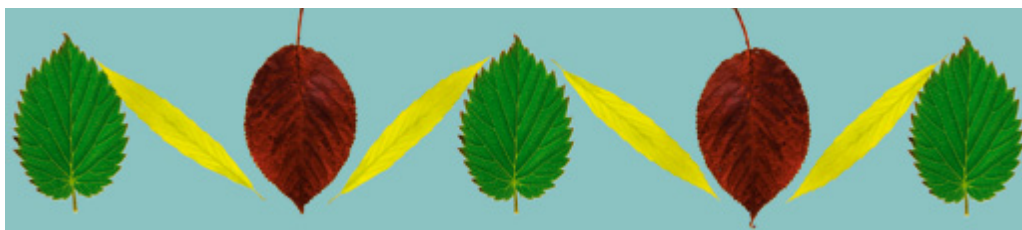

Практична робота **Варіант 2**

Зооморфний орнамент

Сучасні майстри використовують як основу для орнаменту різні несподівані речі, наприклад використаний комп'ютерний диск.

Виготов квітку за власним задумом. Підготуй пір'їнки і склади чотири однакових візерунки у вигляді орнаменту. З'єднай деталі виробу пластиліною кулькою.



Практична робота **Варіант 3**

Геометричний орнамент

Виготов геометричний орнамент з паперу.

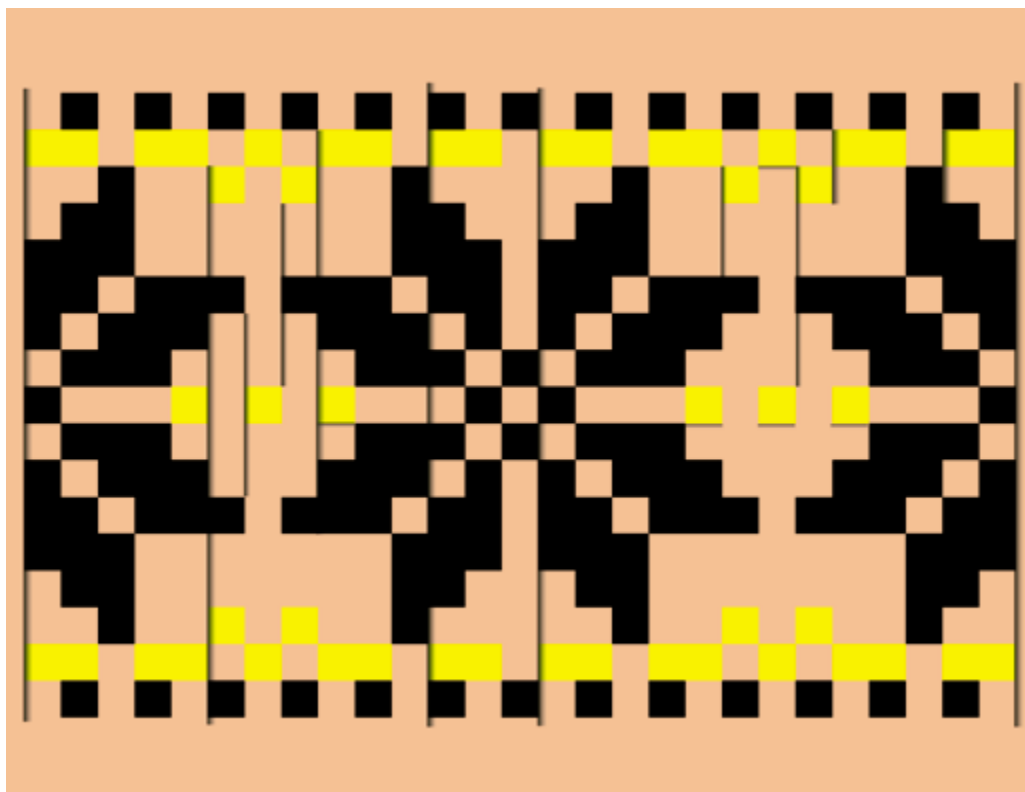

1. Підготуй прямокутник кольорового паперу. Зігни його навпіл.
2. Розміть місця надрізів, відступивши від країв по 1 см.
3. Надріж ножицями лінії розмітки.
4. Розгорни заготовку і переплети її смужками паперу іншого кольору. Переплітай так, щоб утворювався такий орнаментальний візерунок, як на зразку.



На дозвіллі

Орнаментове доміно

Орнаментове доміно – це колективний виріб. Виготовте картки доміно з геометричними фігурами за зразком.

Розподіліть обов'язки між учасниками дизайн-групи. Утворіть з карток один із трьох видів орнаментів.

Зверніть увагу на послідовність трудових дій: розміть – виріж – склади – утвори.

Де можна використати таку орнаментальну рамку?

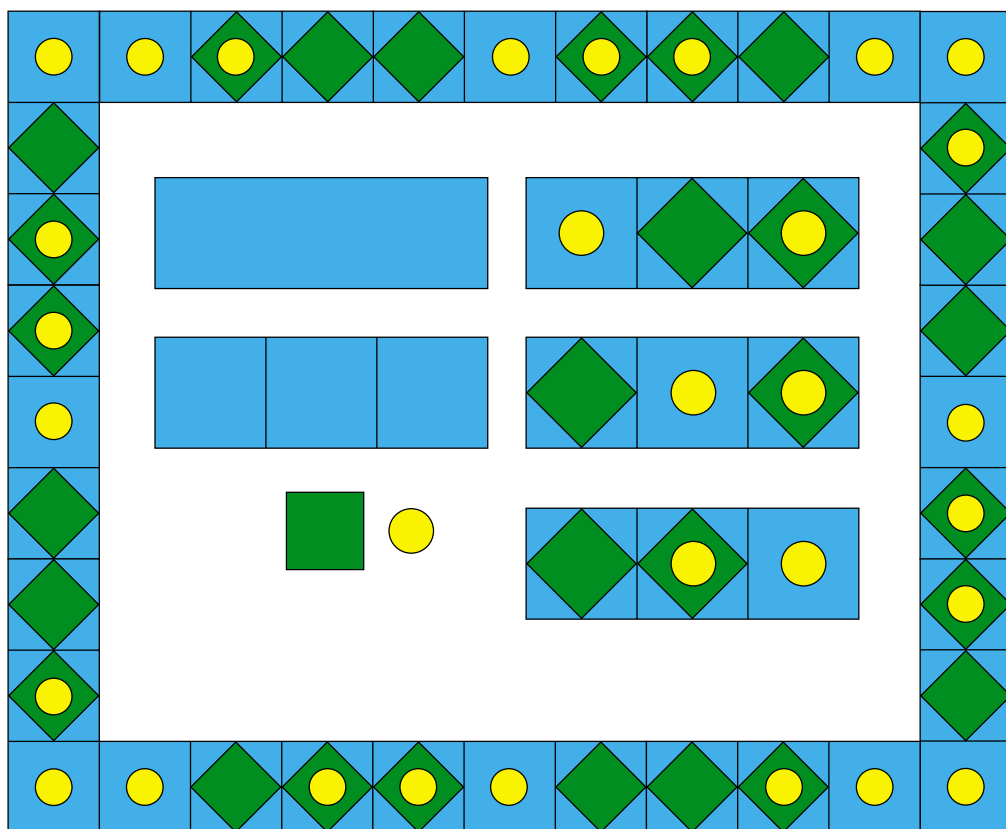

Писанка з картону

Зроби писанку з картону. Для роботи тобі знадобляться картон, ножиці, клей і яскраві обгортки з цукерок.

Який візерунок вибереш для майбутнього виробу?



1. Виготов картонну основу округлої форми.
2. Виріж деталі орнаменту із цукеркових обгортки.
3. Місця розміщення деталей на основі познач лініями.
4. Наклей деталі орнаменту на основу.

Пташка-оберіг

Виготов пташку-оберіг.

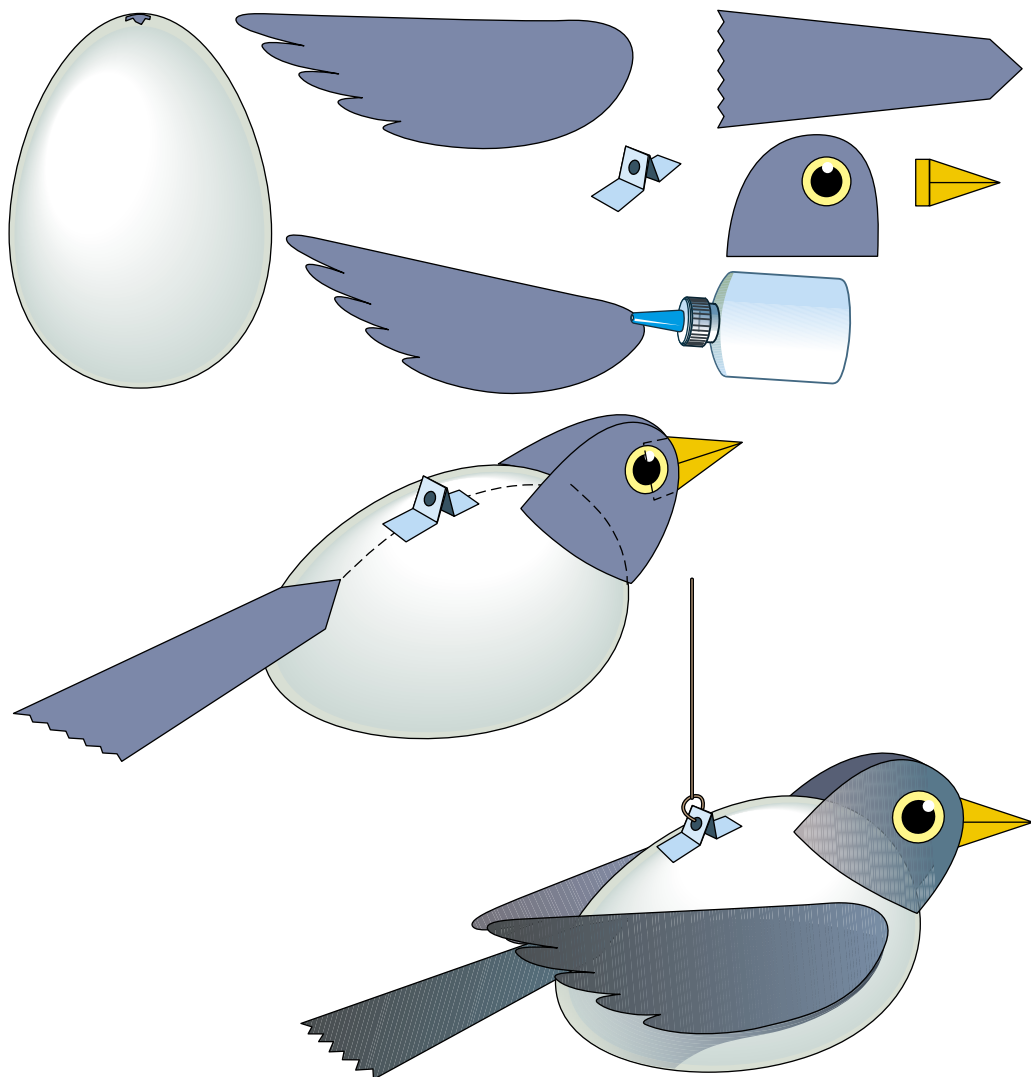

1. Проколи куряче яйце з обох боків. Видми білок і жовток.
2. Виріж із кольорового паперу крила, хвіст, голову, дзьобик.
3. Наклей деталі на яєчну шкаралупу.
4. Підвісь птаха на видному місці в кімнаті.



Писанка з алебастру

Зробіть макет яйця з алебастру.

Алеба́стр – гіпс, порошок білого кольору, що використовується у будівництві. Його розмішують з водою до густоти глини чи пластиліну. Висихаючи, алебастр стає твердим.

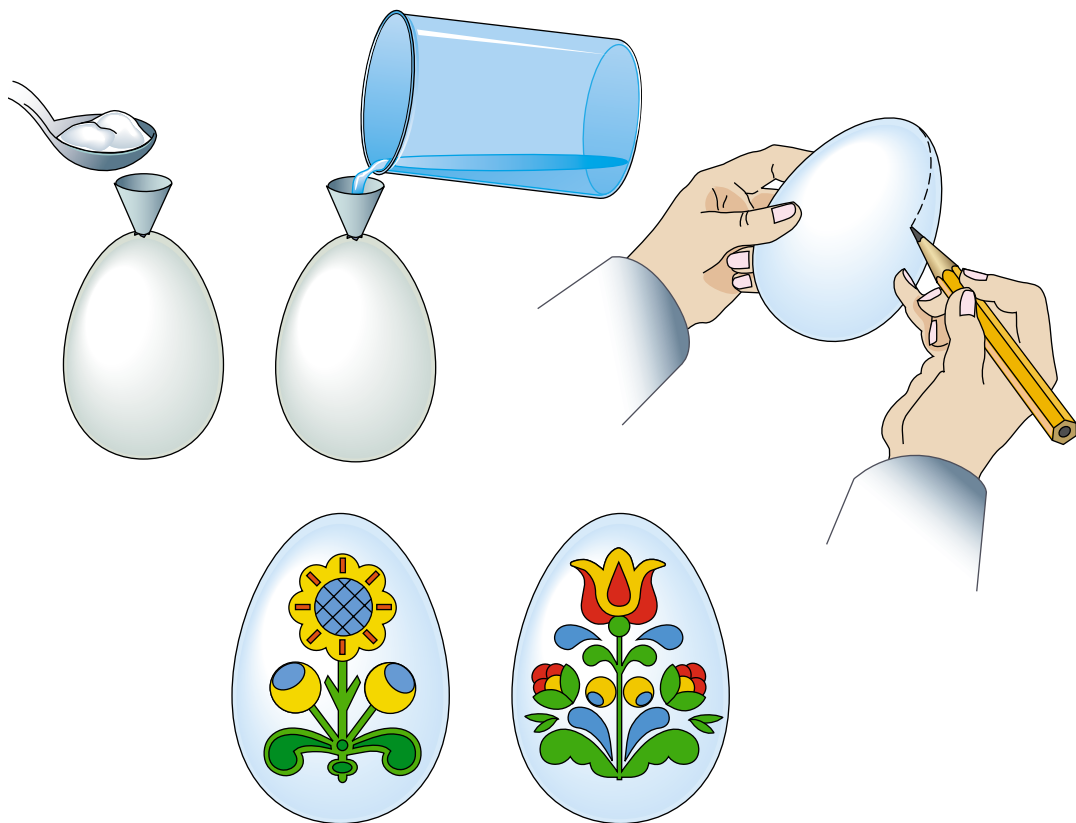

1. У порожнє яйце насипте сухого алебастру, долийте води і розмішайте.
2. Зачекайте, поки гіпс засохне. Зніміть шкаралупку.
3. Розфарбуйте писанку. Пофантазуйте!



Перевір себе!

1. Що таке декоративно-ужиткове мистецтво?

2. Назви види орнаментів.

3. Розкрий послідовність дій під час виготовлення орнаментів.

4. Які з практичних умінь ти виконуєш, а які – ні?

1) Дотримуюся правил безпечної роботи з інструментами.

2) Організую робоче місце відповідно до використовуваних матеріалів.

3) Самостійно виконую всю роботу за зразком з опорою на план.

4) Виконую розмітки раніше вивченими способами.

5) Зберігаю послідовність технологічних операцій у практичних роботах.

6) Виявляю творчість у практичній роботі.

7) Виконую роботу за відведений час.



ФАНТАЗЕРИ, ДИВ ТВОРЦІ, ОРИГАМЦІ, КРЕСЛЯРЦІ

Уяви себе графічним дизайнером: креслярем,
майстром оригамі.

Оволодівай прийомами паперопластики.

Розвивай фантазію, уяву, відчуття симетрії.

НАРОДНІ РЕМЕСЛА

Оригамі

 Японське слово *оригамі* складається з двох слів: *ори* та *гамі*. *Ори* – означає «складати», *гамі* (*гамі*) – «папір». Отже, *оригамі* – це мистецтво складання паперових фігурок. Воно веде свою історію з часів, коли китайці та японці винайшли папір.

Оволодіння мистецтвом оригамі починалося зі споглядання пластики цілісних природних форм. Спочатку воно поширилося в храмах. Японці складали паперові коробочки «санбо». Вони клали туди шматочки риби й овочів і приносили до храму як пожертву.

Згодом оригамі потрапило до палацу японського імператора. Придворні складали записки-листи у вигляді метеликів, журавликів, квіток. Листи-оригамі були символами дружби, поваги й любові.

Особливість мистецтва оригамі полягає у цілісному творенні фігурок. В аплікаціях, пап'є-маше, симетричному вирізуванні частина матеріалу додається або ж відкидається. А в оригамі використовують усю паперову заготовку цілком, без будь-яких відходів.

Світового визнання сягнуло мистецтво оригамі у творах японського майстра Акіри Йошизави.

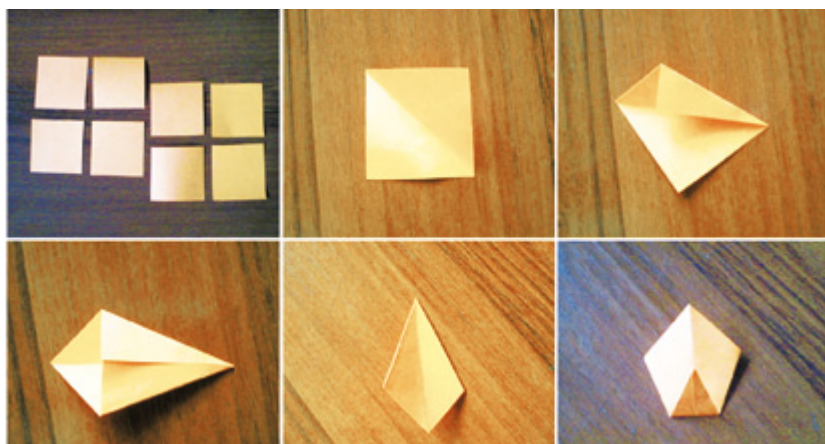

Практична робота Паперові квіти

Весняна природа буяє квітом! Щоб зупинити мить цвітіння, створи з паперу квіти в техніці оригамі.

Зроби п'ять пелюсток, як показано на малюнку, сформує квітку, склеюючи пелюстки між собою.

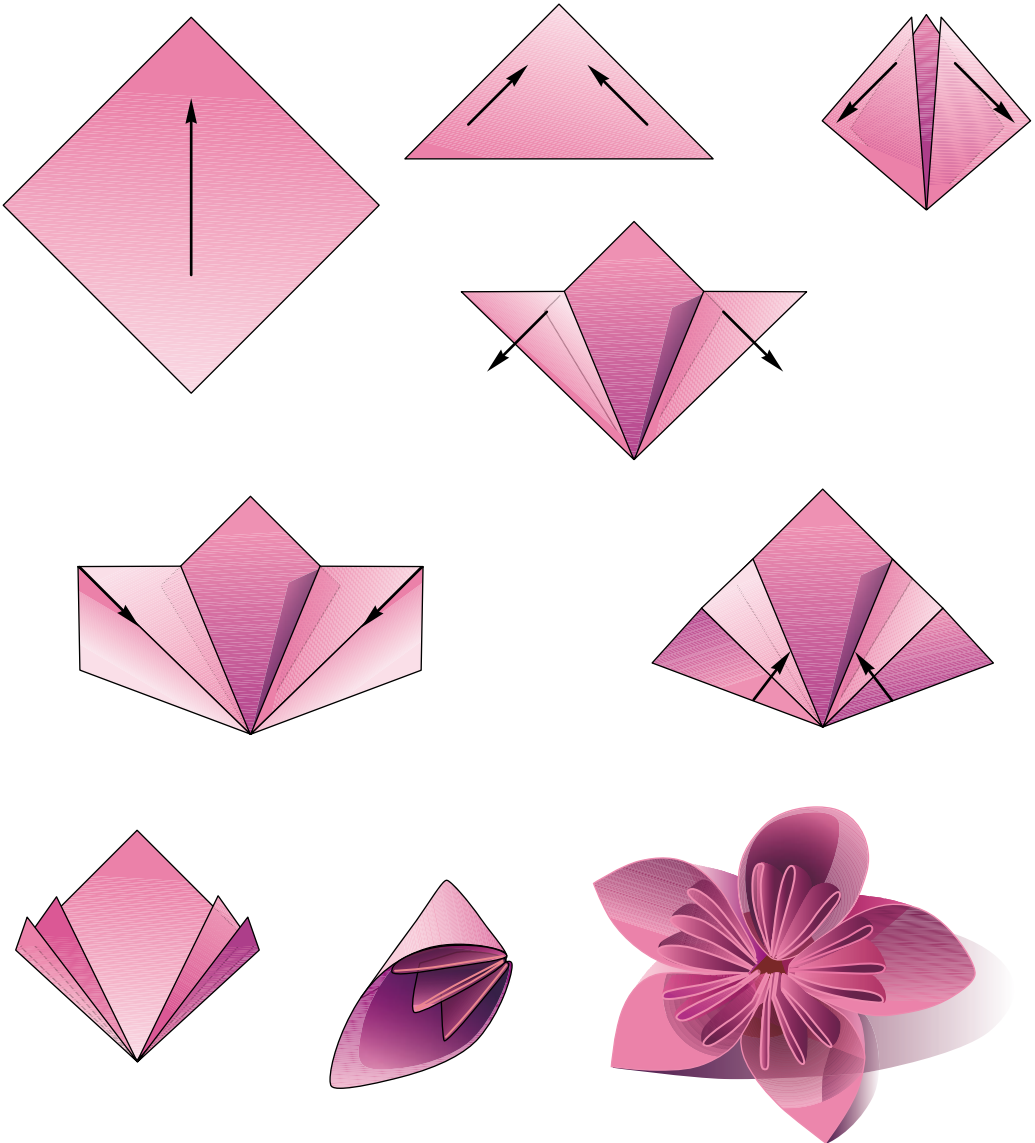

Практична робота Самохід

Виготов паперовий самохід. Ця фігурка сама «сходить» з похилої поверхні.

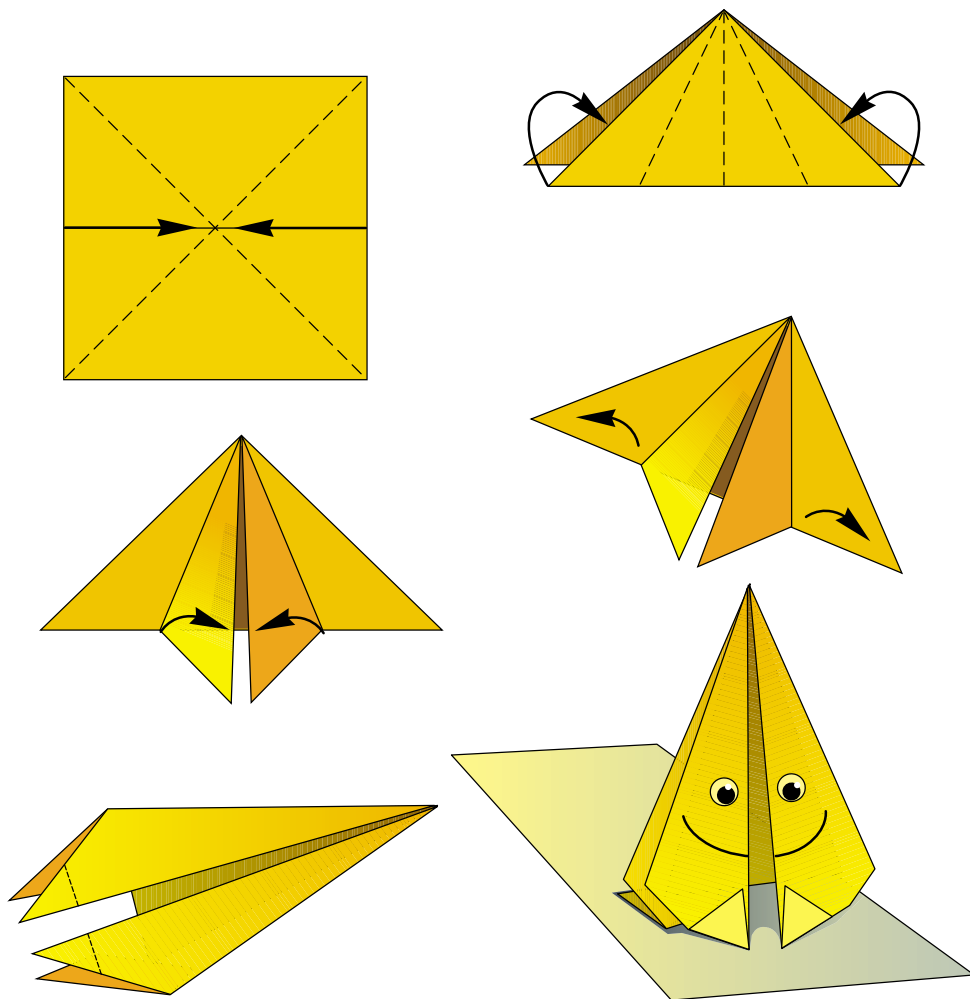

1. Зроби квадрат, поділи на частини, склади навпіл кут до кута. Розгорни.
2. Сполучи два інших кути й розгорни.
3. Правий і лівий трикутники загни всередину, утвори згинанням дві «лапки».
4. Перегорни виріб і утвори ще дві «лапки». Загни вгору «носки черевичків».

Практична робота **Запускаємо планер**



Сил багато птах цей має,
у повітрі він літає.
Возить у собі людей:
татусів, матусь, дітей.

Виготов з паперу планер за малюнком, при-
крась його і випробуй у польоті.

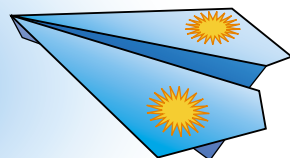
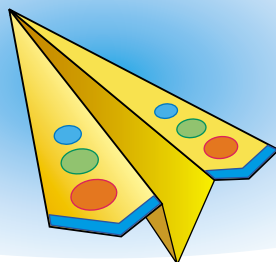
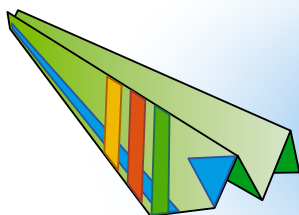
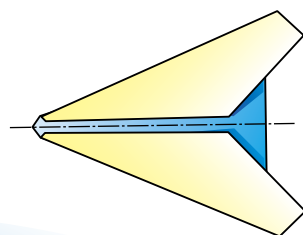
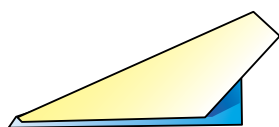
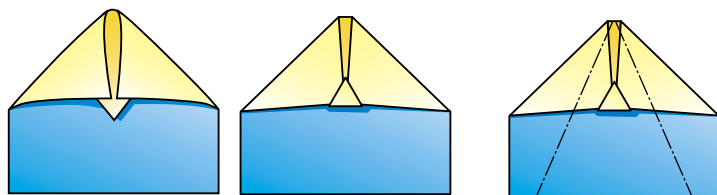
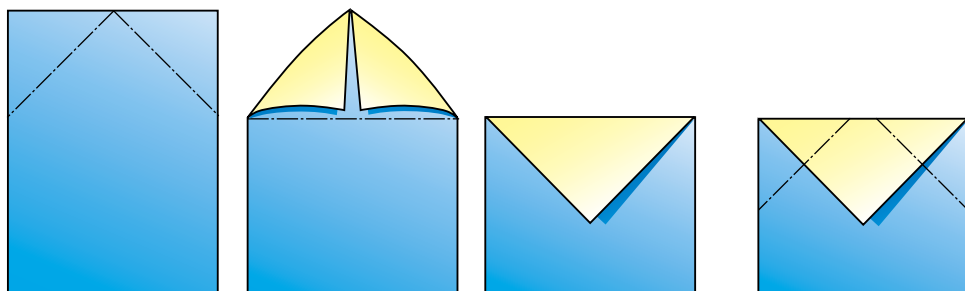

Практична робота Котик-ласунчик

Зроби паперового котика в техніці оригамі.

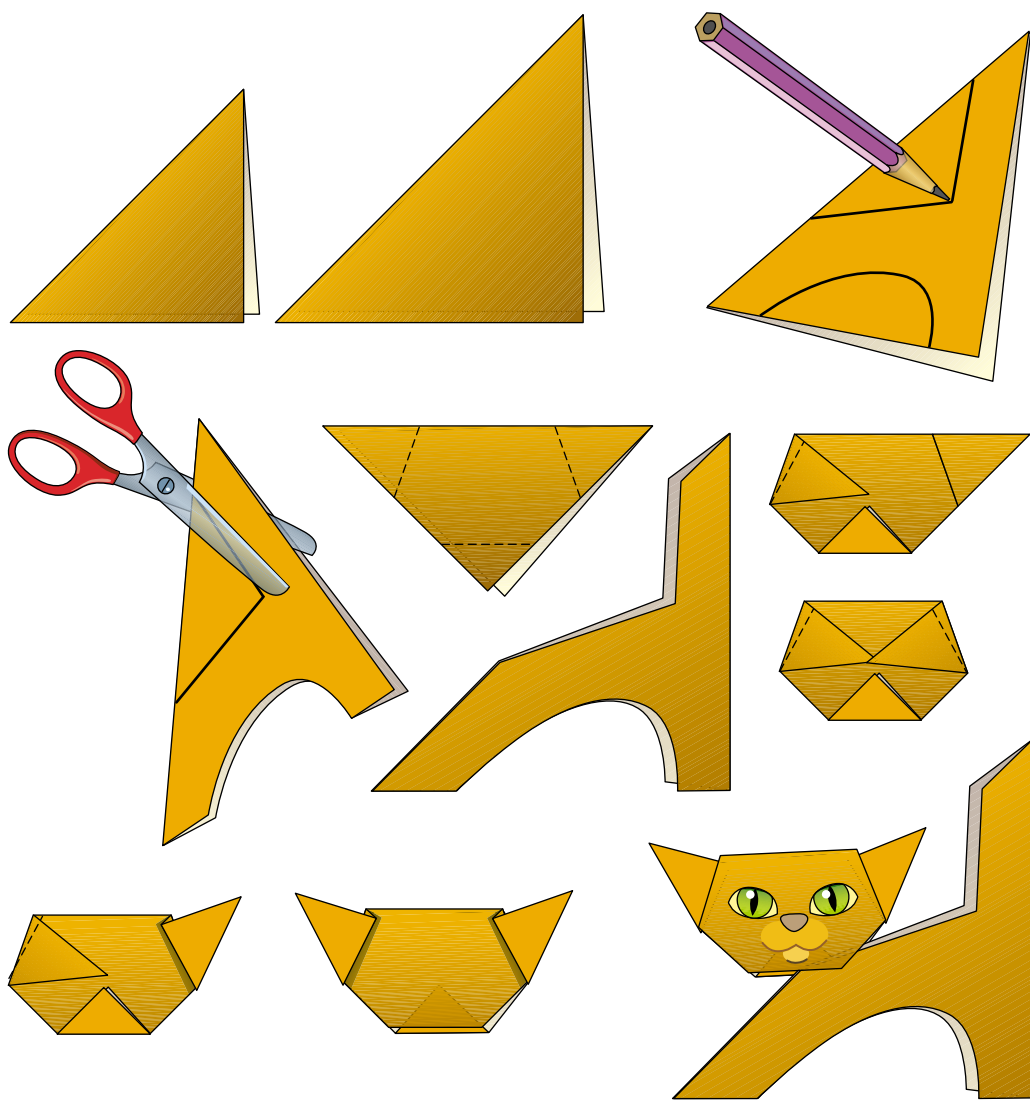

1. Підготуй два квадрати: великий і малий. Склади їх навпіл по діагоналі.

2. На більшому трикутнику познач контури лапок, спинки і хвоста. Виріж. Кути, що над лінією спинки, вклади всередину.

3. На меншому трикутнику познач лінію вух і мордочки. Зігни. Ще раз познач лінії вух. Перегорни вгору.

4. Кути мордочки вклади всередину голови.

5. Переверни мордочку. Наклей очі, носик.

6. З'єднай мордочку з тулубом.



На дозвіллі

ЧОВНИК



По водичці возить нас
кілька чоловік за раз.
Але треба веслувати,
щоб маршрутом керувати.

Виготов з паперу човник і пусти його на воду.

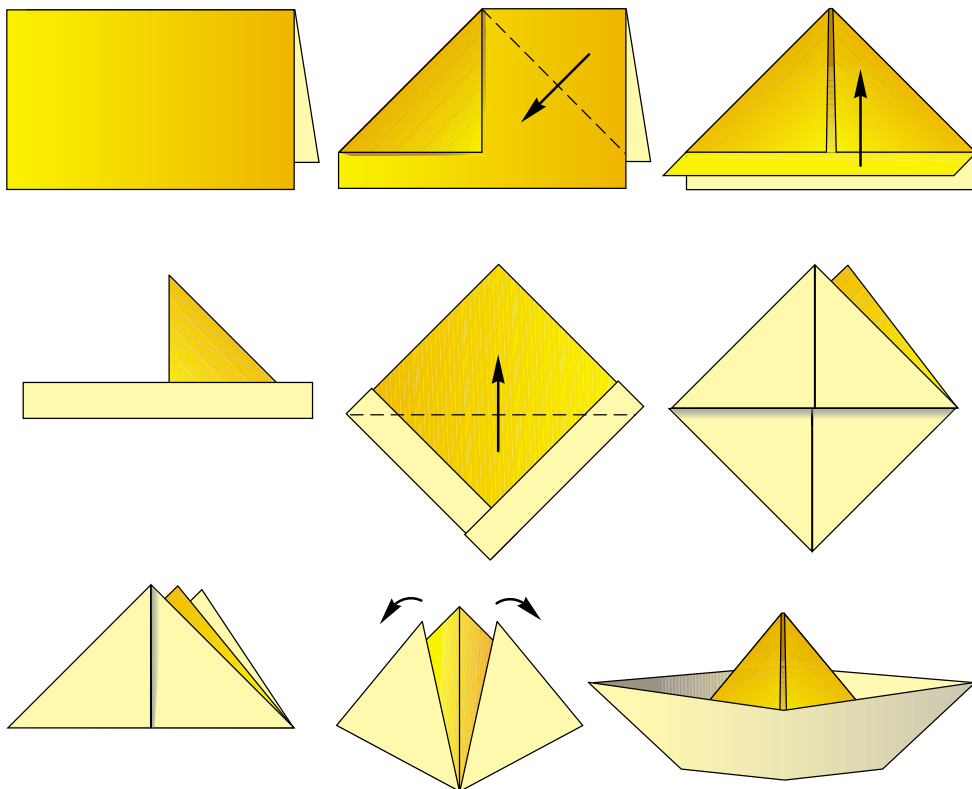

Ворона

Техніка складання іграшки «Ворона».

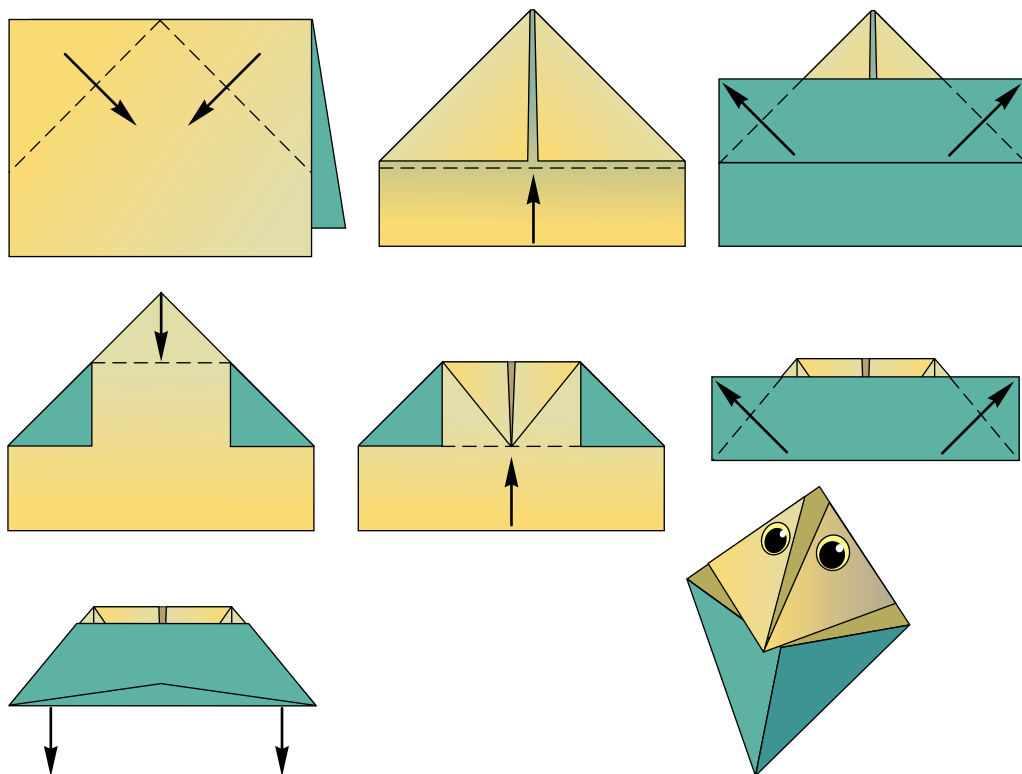

1. Склади прямокутний аркуш навпіл.
2. Зігни верхні кути досередини й утвори дзьоб ворони.
3. Загни вгору один з нижніх прямокутників.
4. Перегорни заготовку зворотним боком до себе і загни донизу два кути, які виглядають з боків.
5. Знову загни вниз перший прямокутник, а потім опусти вниз обидва кути цього прямокутника.
6. Надай виробу вигляду ворони.



СПІЛЬНО З БАТЬКАМИ

Сплануйте самостійно послідовність виготовлення виробів за поданими малюнками.

Картузик

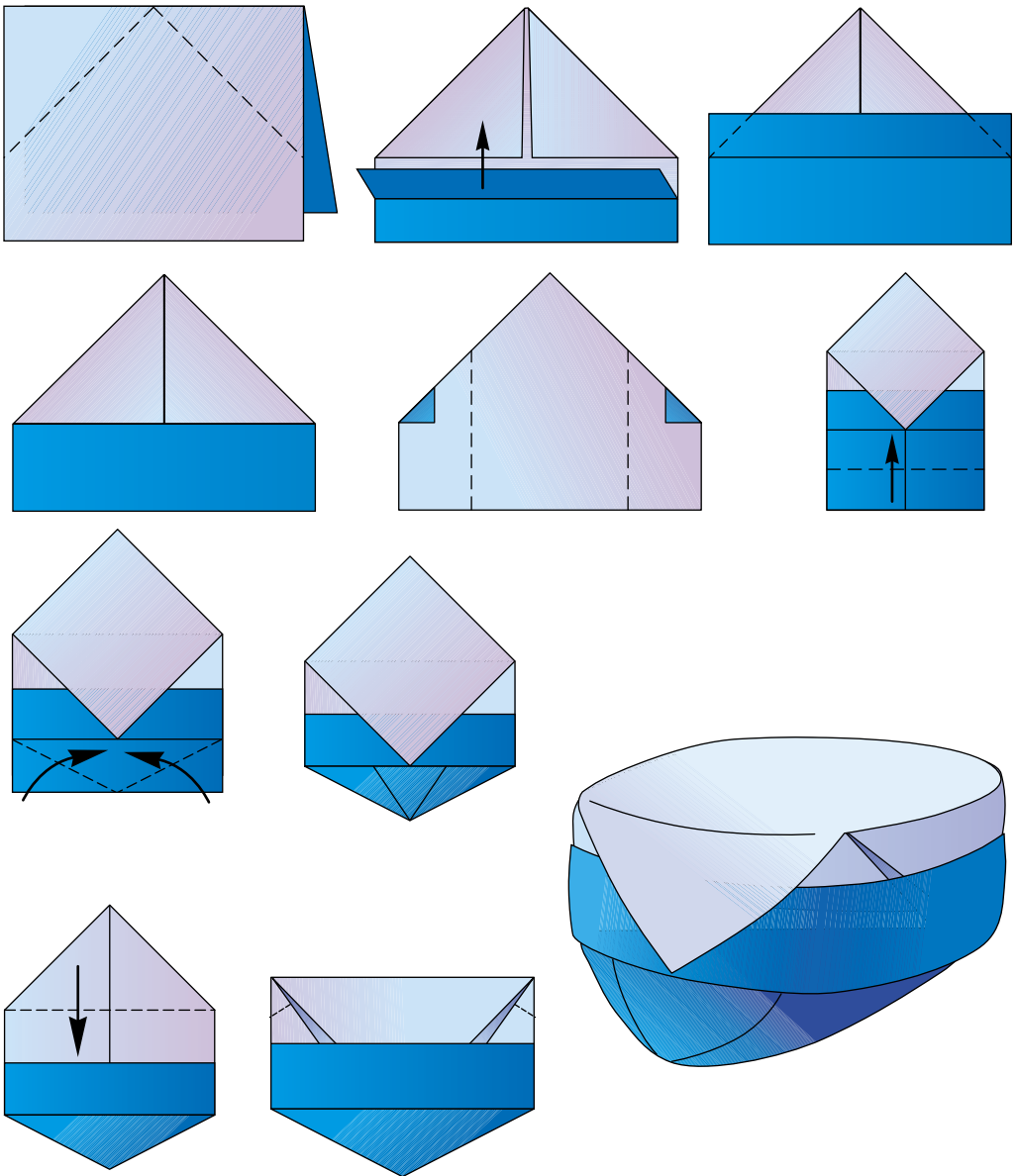



Жабка-пострибушка

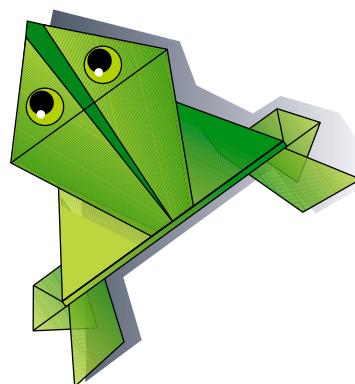
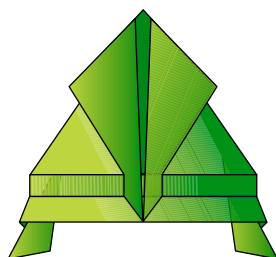
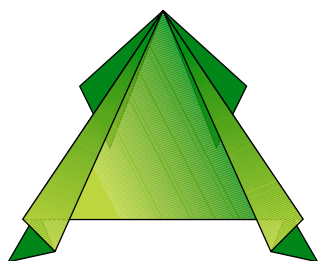
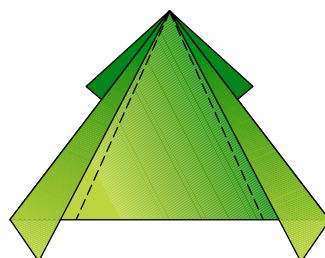
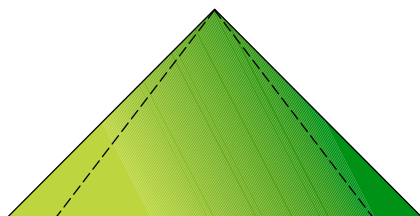
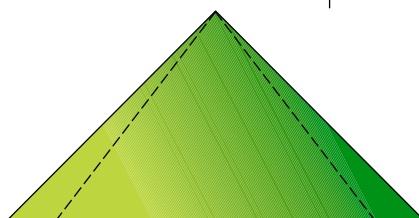
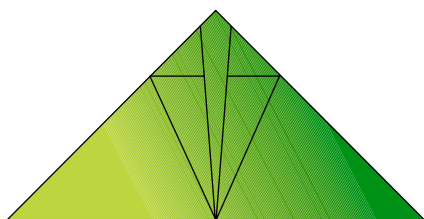
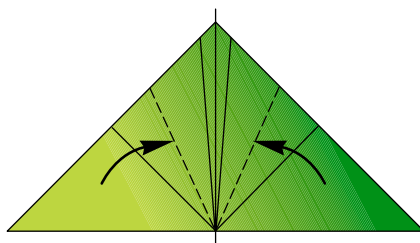
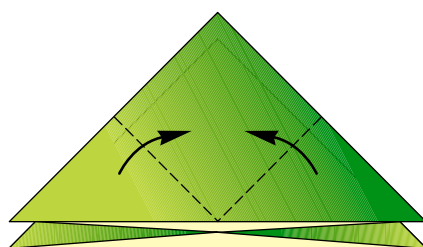
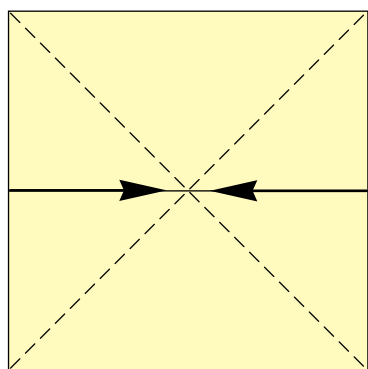

Витинанка

 **Витинанка** – це ритмічні візерунки, зроблені способом вирізування складеного аркуша паперу.

Мистецтво витинання або вирізування з'явилося разом із виготовленням паперу. Паперовими витинанками люди прикрашали шибки вікон до свят. Вірили, що символічні орнаментальні візерунки витинанок приваблять до оселі благодать: достаток, багатство, ласку надприродних сил.

Розглянь зразки витинанок. Знайди на них симетричні елементи.



Практична робота

Серветки-витинанки

Святковий стіл можна прикрасити серветками-витинанками, зробленими власноруч. Великі серветки поклади під тарілки, а поруч – маленькі серветки-сюрпризи.



Виготов серветку-сюрприз.
1. Склади квадратний аркуш паперу навпіл. Потім ще раз навпіл.

2. Виріж пелюстки.

2. Розгорни серветку.

3. Склади заготовку навпіл.

4. Зроби надрізи, як показано на малюнку.

4. Встав у надрізи цікаві подарунки – сюрпризи. Це можуть бути цукерки, шоколадки та маленькі іграшки.





Виготовляючи серветки, прикрашай їхні краї «зубчиками», «гребінчиками», «торочками», «маківками».

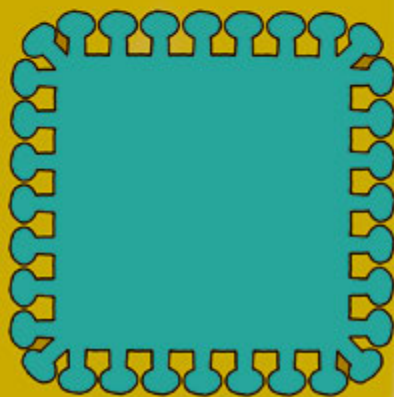
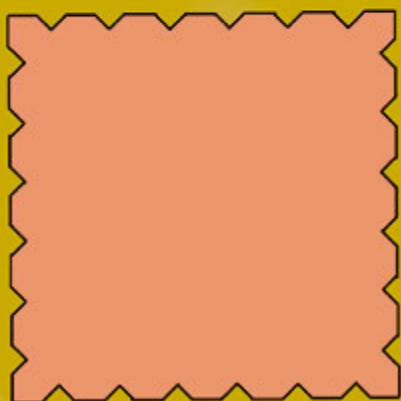
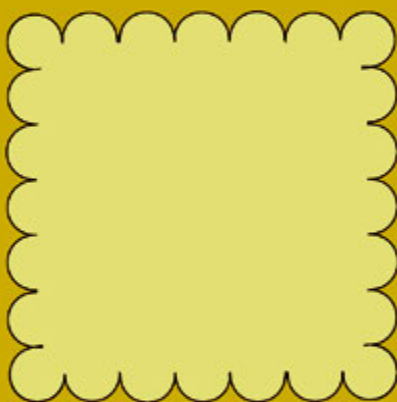
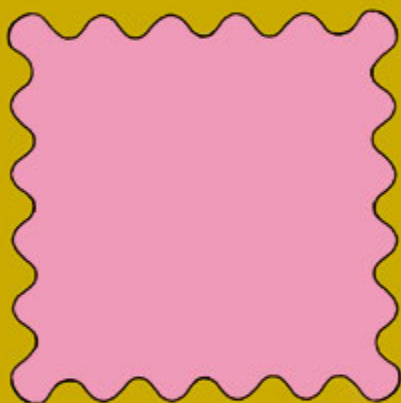
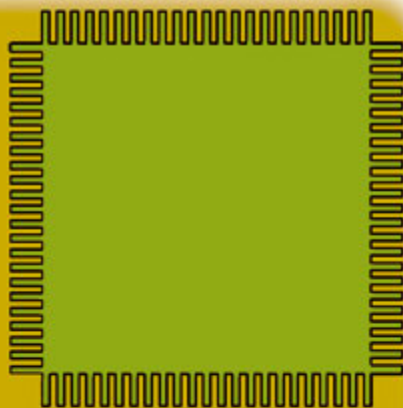

Практична робота Писанка-витинанка

Виготов писанку способами витинання і аплікації.

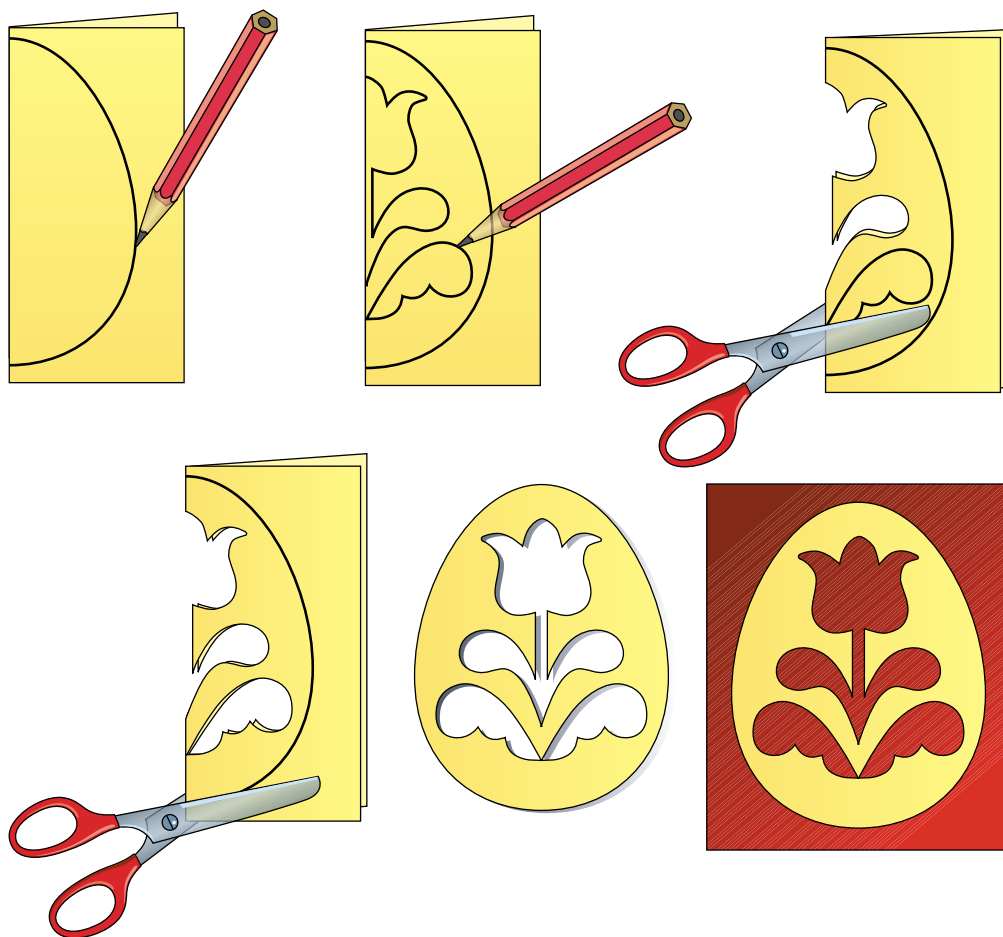

1. Склади аркуш паперу навпіл.
2. Домалюй половину яйця до лінії згину.
3. Вибери та познач половину симетричного візерунка.
4. Виріж витинанку. Розгорни.
5. Наклей витинанку на кольоровий картон або папір.



На дозвіллі

Фігурки із цифр-витинанок

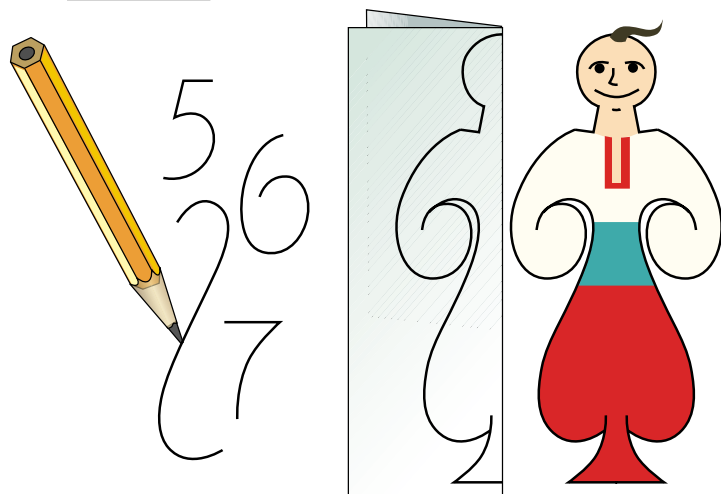
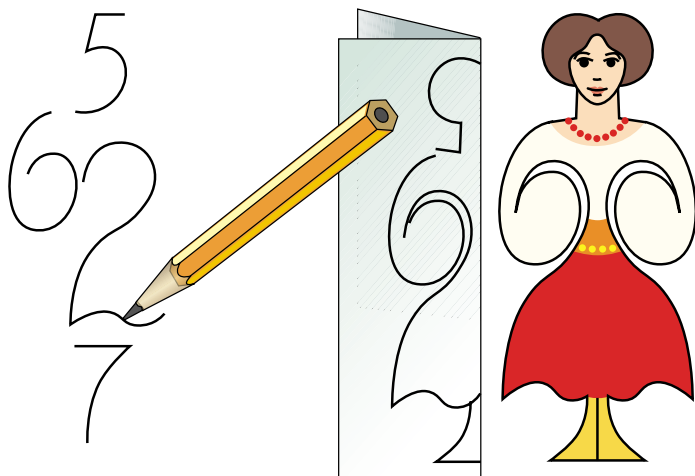

Виготов незвичайні фігурки з витинанок.

1. Склади навпіл аркуш паперу.

2. Напиши стовпчиком цифри біля лінії згину. Вони нагадують частини тіла: 5 – голова і шия, 6 – рука, 2 – платтячко, 7 – нога. Це Царівна-циферівна. Якщо замість цифри 2 написати малу письмову букву *z*, то вийде інша витинанка – Козачок-рахівничок.

Букви-витинанки

Склади заготовку навпіл і напиши біля лінії згину велику письмову букву Д. Виріж і розгорни. На що схожа витинанка? Спробуй зробити витинанки інших букв.

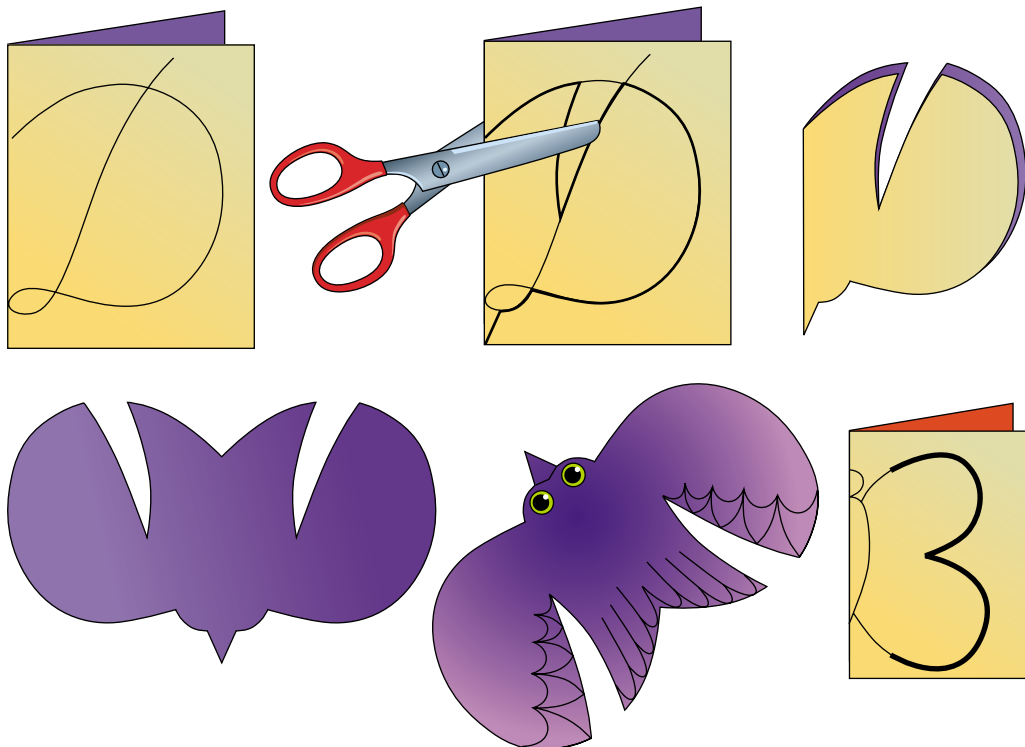

Витинанки «Сніжинки»

Ось ялинка зелененька,
ні велика, ні маленька.
Ми прикрасимо її,
заспіваємо пісні.

В. Паронова

Для виготовлення витинанок використай малюнки з етапами виконання роботи.

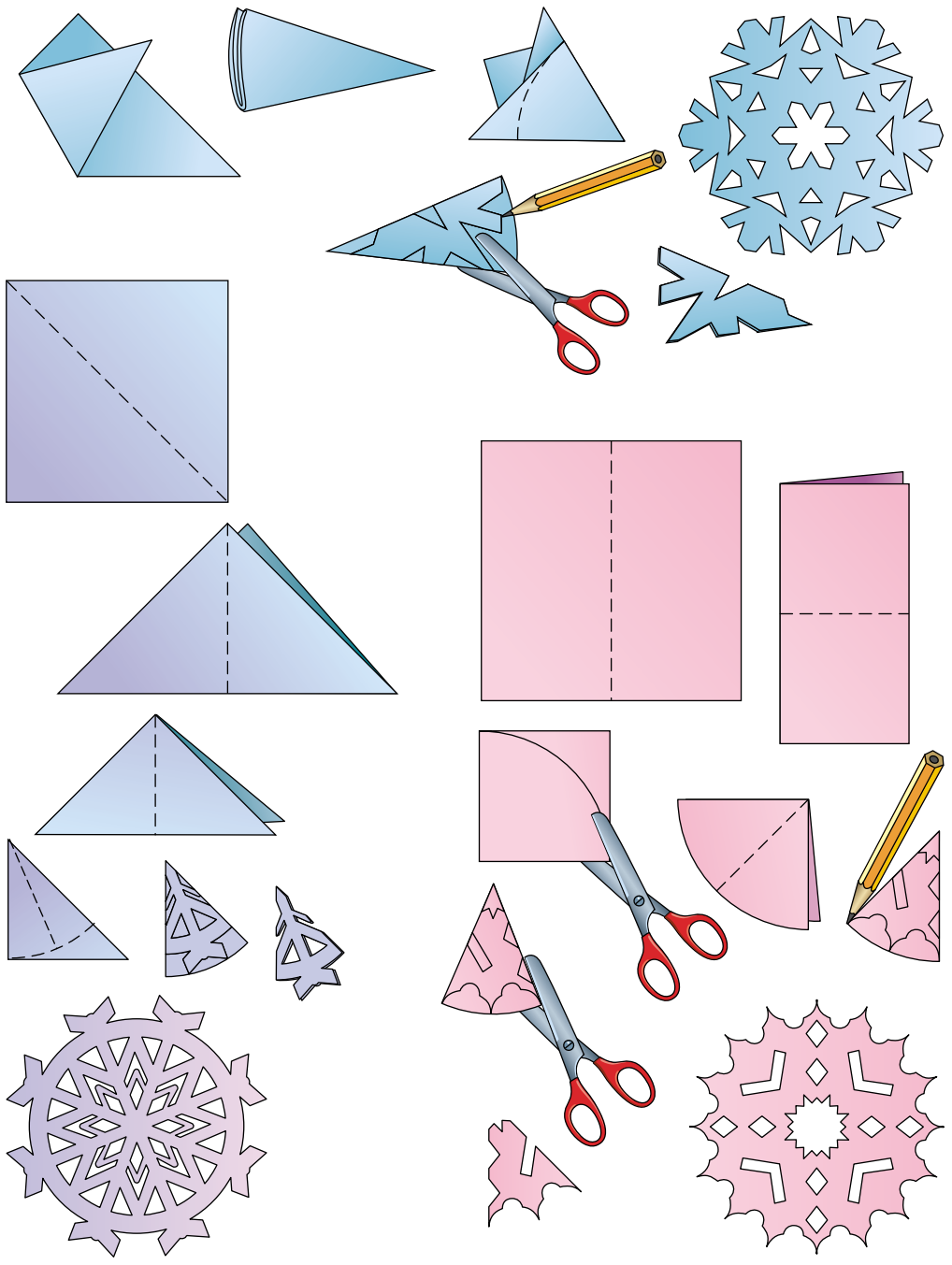

А ось різні сніжинки. Які тобі більше до вподоби? Як бачиш, аркуш можна складати по-різному. Фантазуй!

Витинанки Діда Мороза й Снігуроньки



Стрічкова витинанка «Хоровод ялинок»



В неї гарні, пишні віти
і колючок не злічити.
Не байдужа до прикрас,
на свята спішить до нас.

Виготов витинанку з ялинками.



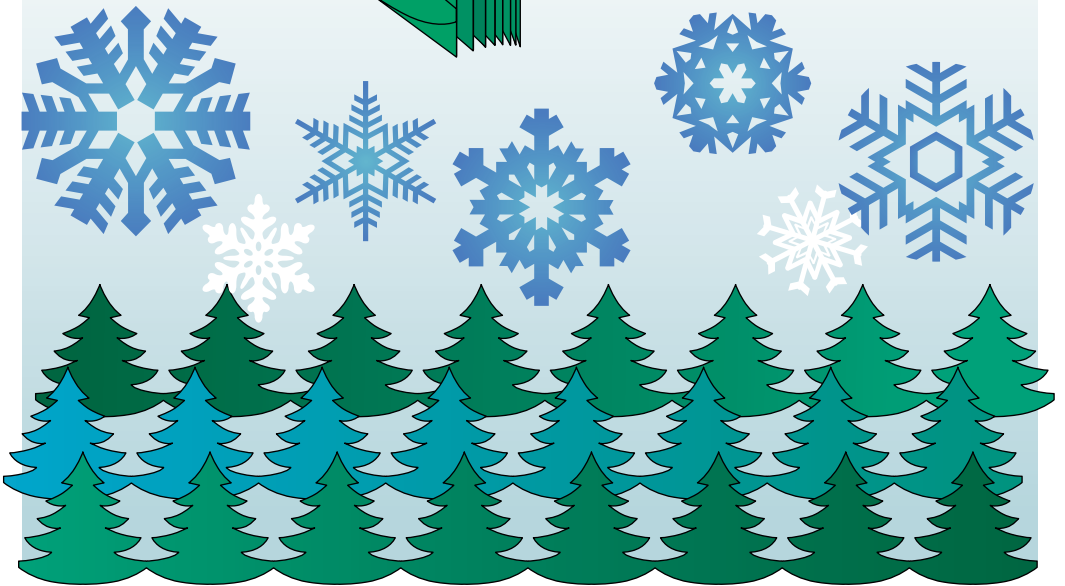
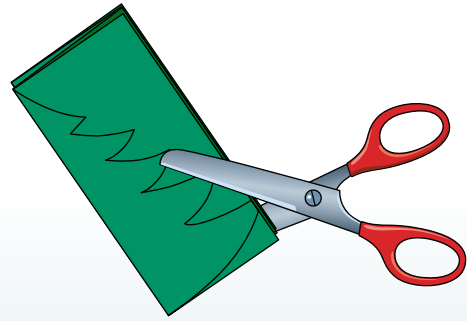
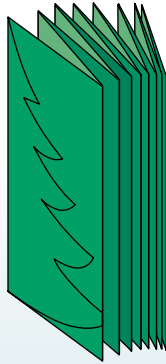
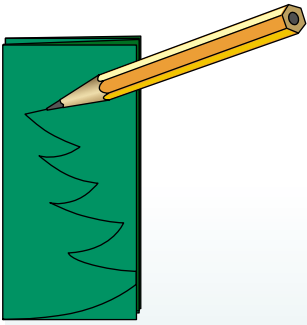
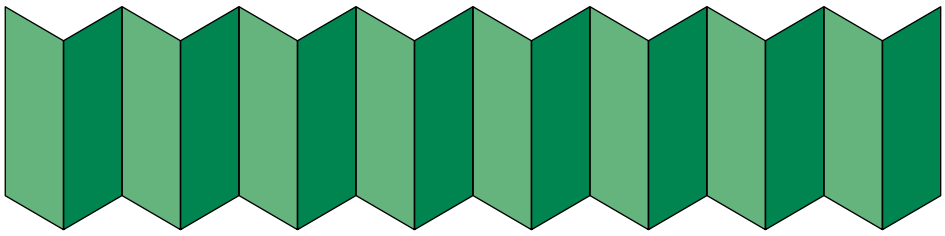

1. Склади папір «гармошкою».
2. Розміть (намалюй) половинку ялинки.
3. Міцно стисни всі шари паперу. Вирізуї, повертаючи папір, а не ножиці. Розгорни папір – ялинки «попливуть» хороводом.

Перевір себе!

1. Що ти знаєш про мистецтво оригамі?
2. Яка послідовність виготовлення витинанок?
3. Які правила безпечної роботи з інструментами?
4. Знайди на малюнку однакові сніжинки.



Ігровий проект «Колаж»

(Колаж – композиція з різних матеріалів)

План роботи

1. Опиши словами майбутній колаж. Що це буде?
2. Зроби ескіз виробу.
3. Заготов основу та деталі оформлення (розміть і виріж).
4. Наклей деталі на основу.
5. Склади композицію з тексту, малюнка і виробу.



ПОСУД ВИЛІПЛЯТЬ ДО СВЯТА НАШІ ЮНІ ГОНЧАРЯТА

Дізнайся про виробництво пластиліну та його застосування.

Навчися виготовляти вироби з пластичних матеріалів на площині.

Привчайся бути охайним під час роботи з пластиліном.

РОБОТА З ПЛАСТИЛІНОМ

Прочитай рекламу майстрів пластичних форм – скульпторів і гончарів.

*Горшки ліплять не святі –
майстра руки золоті!*

РИТМІВКА

Тверду глину розмочу,
круг гончарний розкручу –
крутить глину круг гончарний,
вийде з неї посуд гарний.
Залюбки ліплю скульптури,
я і плиточник, і муляр,
штукатур і маляр я, –
всюди праця є моя.



Пластилін – це в'язка суміш для ліплення, виготовлена з глини, воску, жирів та різних барвників.

Отже, пластилін також можна назвати природним матеріалом. Властивості пластиліну має солоне тісто, яке готують у домашніх умовах. Після висихання вироби із солоного тіста розфарбовують гуашшю.

В Україні є народна традиція навесні ліпити жайворонків із тіста і закликати до оселі благодать.

З пластиліну і солоного тіста створюють рельєфи і малі скульптури. *Рельєф* – це зображення, яке виділяється над площиною.



Розглянь зразки творів із пластиліну, глини та солоного тіста. Поміркуй, як ними можна прикрасити оселю.



Вчимося працювати з пластиліном

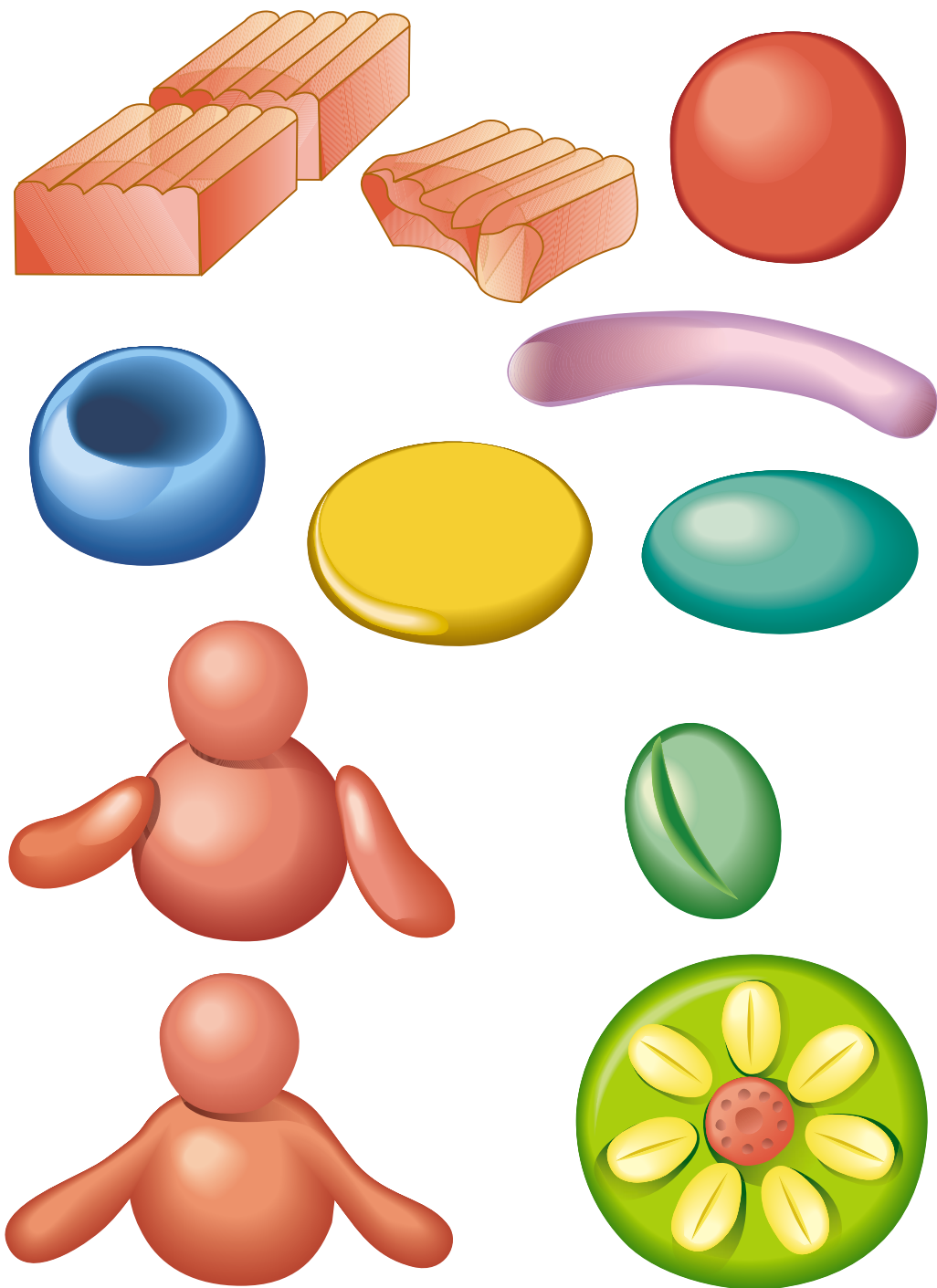



Шматочок пластиліну можна відрізати ножем або відщипнути пальцями. Почни з ліплення кулі. З неї легко виліпити інші форми.

Спробуй:

- притисни – утвориться чашка;
- сплющ – матимеш диск;
- розкачай – отримаєш вервечку;
- потягни – буде деталь продовгуватої форми.

Деталі з пластиліну можна з'єднувати. Для цього їх трохи стискають, а для міцнішого з'єднання примазують пальцями або стекою. За допомогою стеки роблять заглиблення, виїмки, надрізи.

Можна змішувати пластилін різних кольорів. Наприклад, якщо змішати жовтий і синій пластилін, вийде зелений.

Спробуй змішати пластилін різних кольорів, щоб отримати нові відтінки.

Практична робота **Вишні в кошику**

Виготов кошик з вишнями на площині.



Їх з дерева зриваємо і цукром посипаємо. У вареники й пиріг покладемо радо їх.

Що зображено на ілюстрації – фрукти чи овочі?



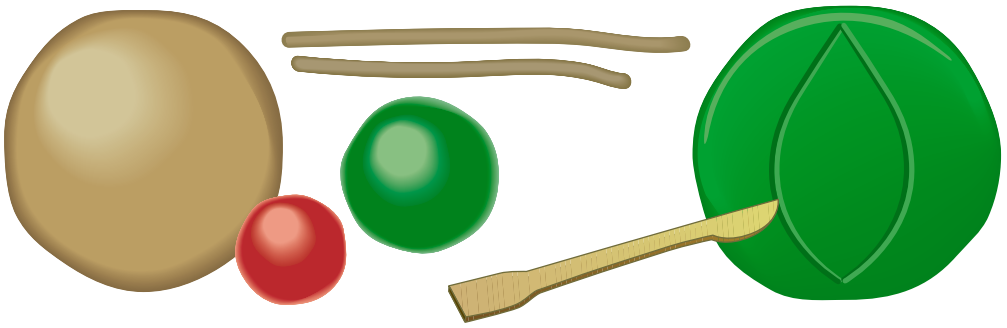

1. Розімни шматочок коричневого пластиліну. Скачай кульку, притисни – це буде кошик.

2. Розімни шматочки червоного і зеленого пластиліну. Скачай у долоньках червоні кульки для ягід вишні, зелені – для листочків.

3. Притисни зелені кульки до підкладки так, щоб утворився тонкий круг. Виріж із нього стекою листок.

4. Розкачай тоненькі вервечки для гілок і плодоніжок. Закріпи вишні на гілці.

5. Поклади вишні в кошик. Розмісти виріб на аркуші картону.

Практична робота
Посуд для Лисиці й Журавля

Журавель і лелека
їдять страву із глека,
м'ясом ласує лиска
з полив'яної миски.
Ми помиримо знову
наших друзів казкових.

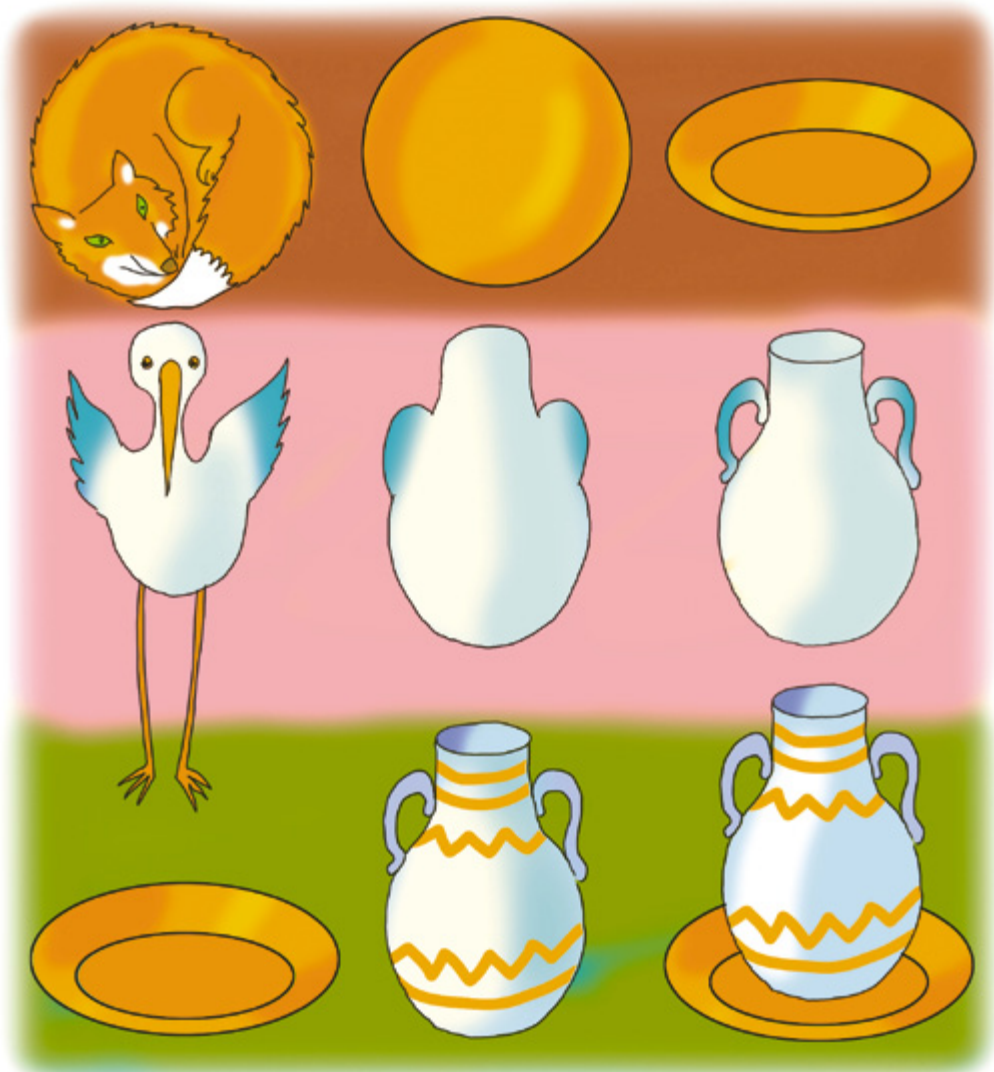

Пофантазуй! Виготов посуд для казкових героїв. Перетвори форму груші на глечик, яблука – на горщик, половинки яблука – на тарілки. Прикрась посуд за власним задумом.

Утвори з глечика і тарілки одну посудину. Помири Лисицю і Журавля.



На дозвіллі

До дня іменин

Розпізнай букви у слові-малюнку. Прочитай слово.



Прочитай вірш.

Коли в дім приходить свято,
треба чай приготувати.
А без посуду для чаю
святкування не буває.
Посуд виліплять до свята
наші юні гончарята.

Як ти думаєш, хто такі гончарята?

Виліпи з пластиліну або глини блюдечко і чашечку.

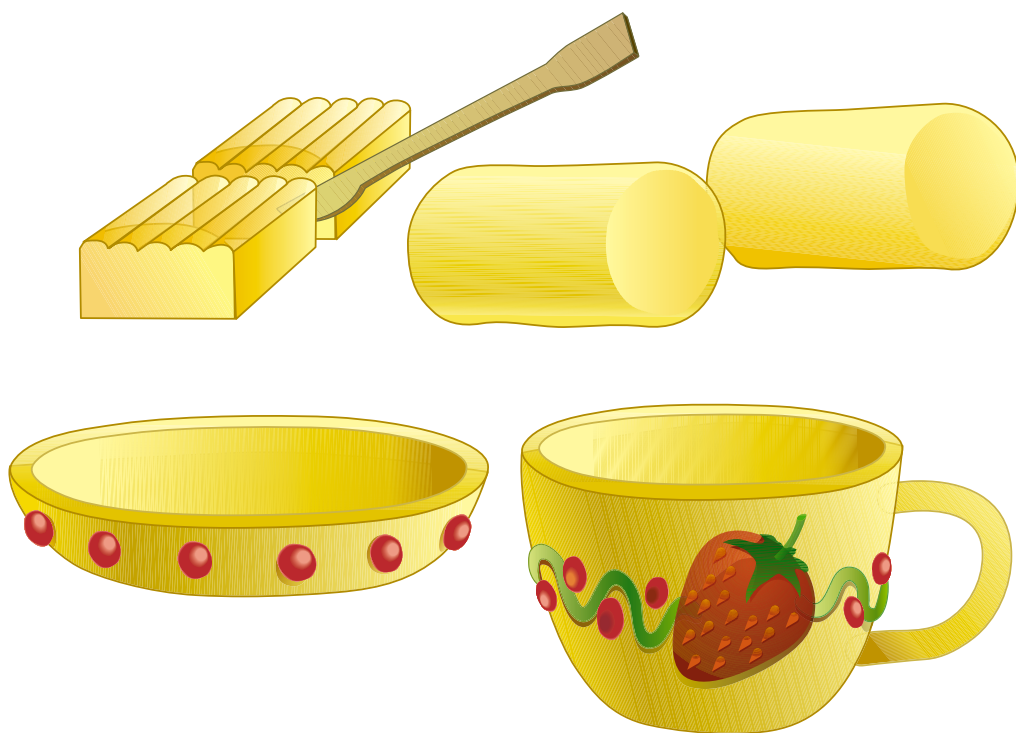

Прочитай віршовану послідовність ліплення.

Я охайно, плавно, легко
пластилін візьму і стеку.
Розкачаю рухом звичним
заготовку циліндричну.
Стисну пальцями злегенька,
вийде блюдечко маленьке.
З пластиліну, а чи з глини
зроблю конус без вершини.
Візьму стеку в пальці знову,
от і чашечка готова.
Додам гарний візерунок –
ось вам, друзі, подарунок!

Художнє проектування плодів

Прочитай віршик. Розглянь малюнок. Що з чим схоже?

Пофантазуй! Утвори вишні, сливи, абрикоси з англійських букв d, c.

По садочку Дік ходив,
помічав багато див:
на гілках замість плодів
спіли всюди букви «d».
З абрикосів звідусіль
виглядали букви «c».
Залюбки зривав із віт
Дік... англійський алфавіт.

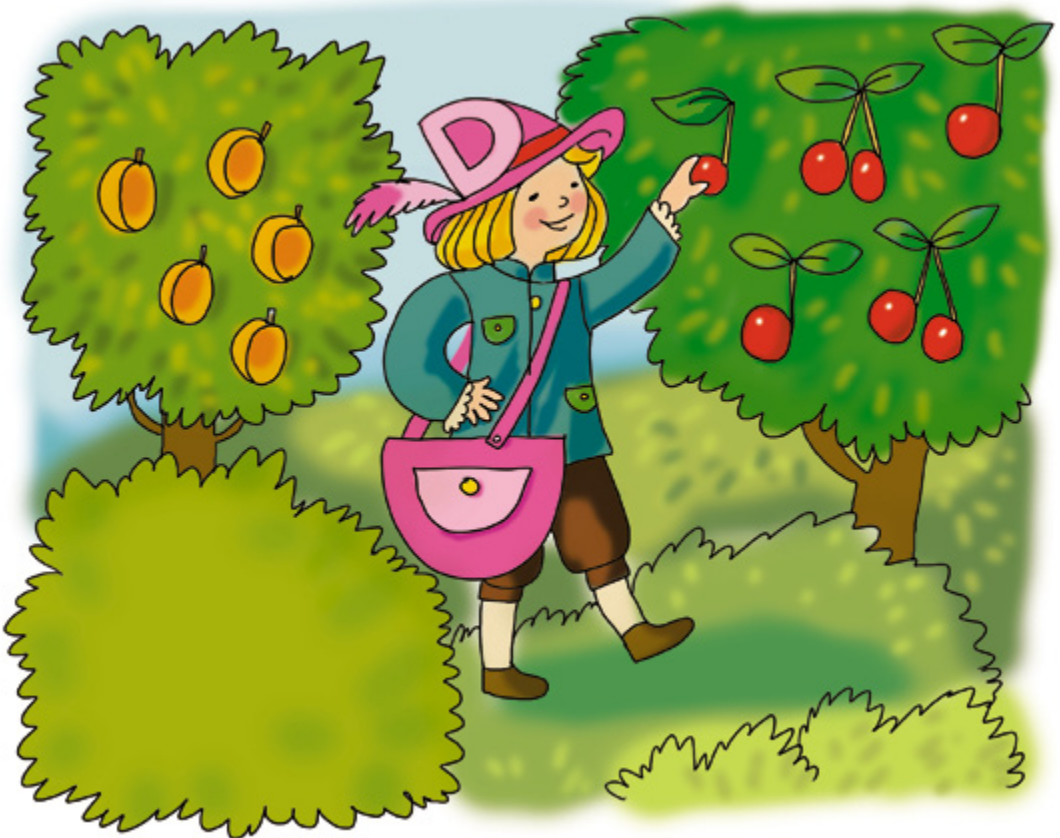



Дельфін-дизайнер оживив малу письмову букву в. Він перетворив її на ягідку вишні з листочком.

І ти повчися в Дельфіна художнього проєктування виробів із букв.

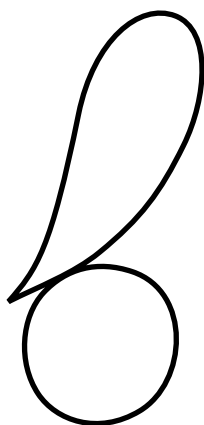
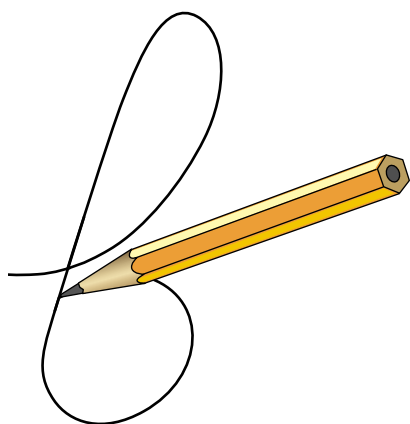

Практична робота Равлики

Прочитай вірш. Придивися до равликів. Які букви й цифри вони тобі нагадують?



Равлики-школярки надягають вранці
райдуги на плечики, мов барвисті ранці.
З зошитами, з книжками вже у вишиванках
поспішають равлики до шкільного ґанку.
А чому школярки шийки вигинають?
Цифри й букви равлики шийками складають.

Виготов равликів.

1. Скрути пластилінові вервечки, як показано на малюнку. Розмісти їх на площині у вигляді равликів.

2. Приліпи равлику ріжки, очі. За допомогою стеки зроби ротик. Прикрась виріб візерунком.

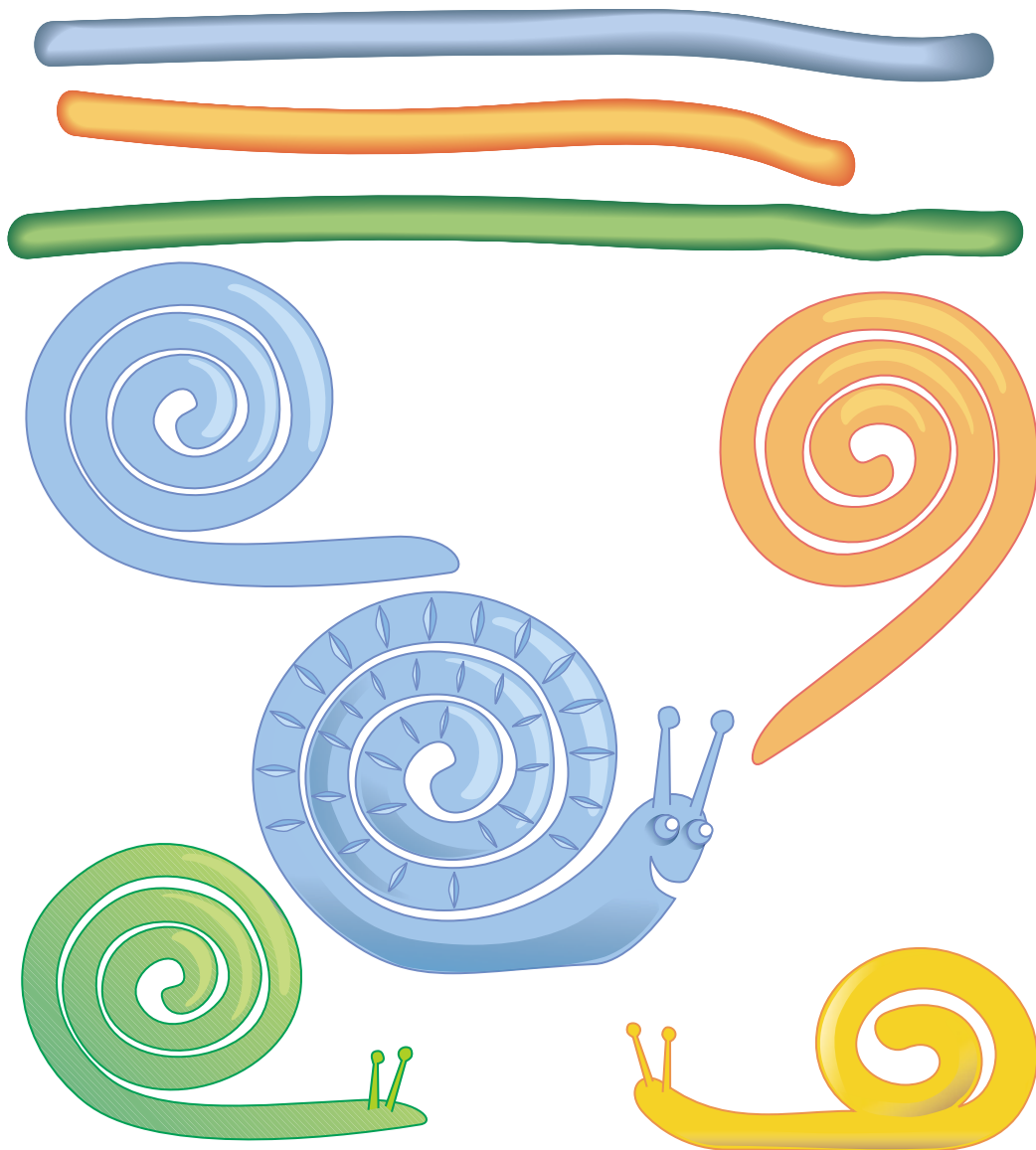

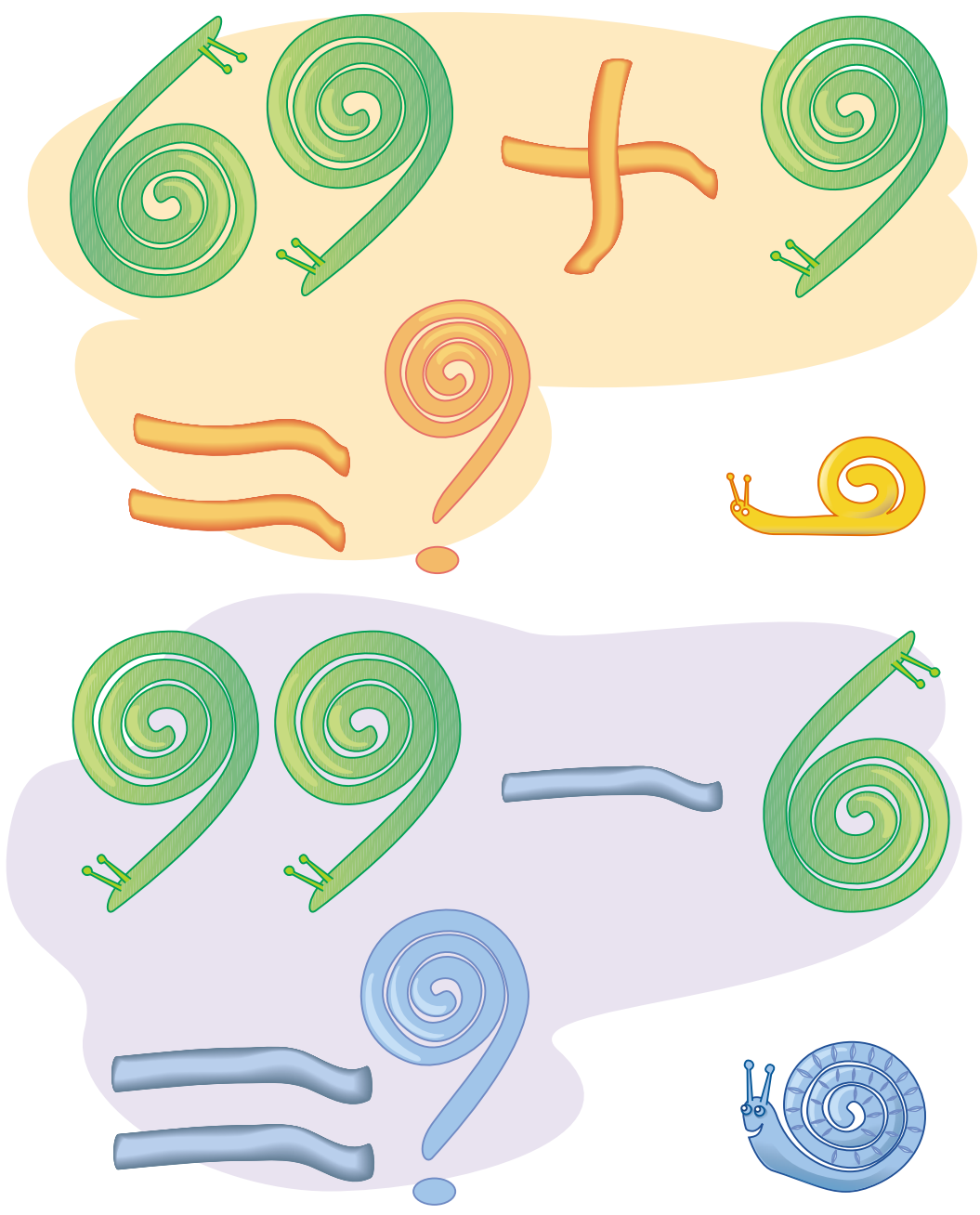

3. Придумайте із сусідом (сусідкою) по парті слово або математичний приклад і складіть його з виготовлених равликів.

Перевір себе!

1. Де застосовується пластилін?
2. З чого виробляють пластилін?
3. Назви властивості пластиліну.
4. Розглянь малюнок. Обери інструменти, що використовуються під час ліплення.

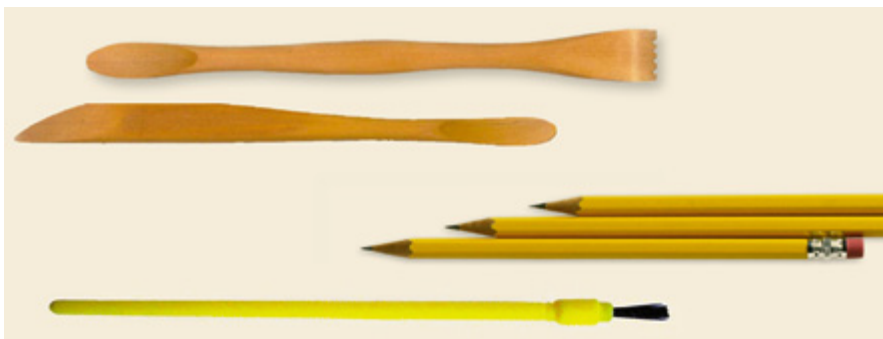

Ігровий проект «Коник»

План роботи

1. Скласти текст творчого задуму.
2. Створити ескіз майбутнього виробу.
3. Підготувати пластилін, стеки, підкладну дошку.
4. Виготовити окремі деталі.
5. З'єднати деталі способом примазування.
6. Оздобити виріб за власним задумом.
7. Скласти композицію з тексту, малюнка, виробу.



Я СВІЙ ОДЯГ ДОГЛЯДАЮ, САМ ҐУДЗИКИ ПРИШИВАЮ

Дізнайся про культуру харчування.

Навчися правильно сервірувати стіл.

Доглядай за одягом і взуттям.

Ознайомся з обладнанням для роботи з нитками й тканинами.

Ознайомся з матеріалами для шиття.

Навчися самостійно пришивати ґудзики.

САМООБСЛУГОВУВАННЯ

*Чим хата багата, тим і гостям рада.
Клади перед людей хліб на столі,
будеш у людей на чолі.
Козацькі прислів'я*

Культура харчування

 Уміння поводитися за столом, правильно користуватися столовими приладами характеризує загальний рівень культури людини.

Правила поведінки за столом

- Не сиди занадто близько чи далеко від краю столу.
- Не клади лікті на стіл.
- Сиди на стільці прямо, не згинаючись над тарілкою.
- Не діставай самостійно страву, що знаходиться далеко від тебе. Краще попроси про це сусіда.
- Не їж поквапливо.
- Серветку для індивідуального користування поклади на коліна. Витирай губи і руки паперовою серветкою.
- Їжу на тарілку накладай спеціальною ложкою чи щипцями.
- Хліб, фрукти, печиво бери руками.



Розглянь малюнок. Хто з дітей правильно поводиться за столом, а хто – ні?

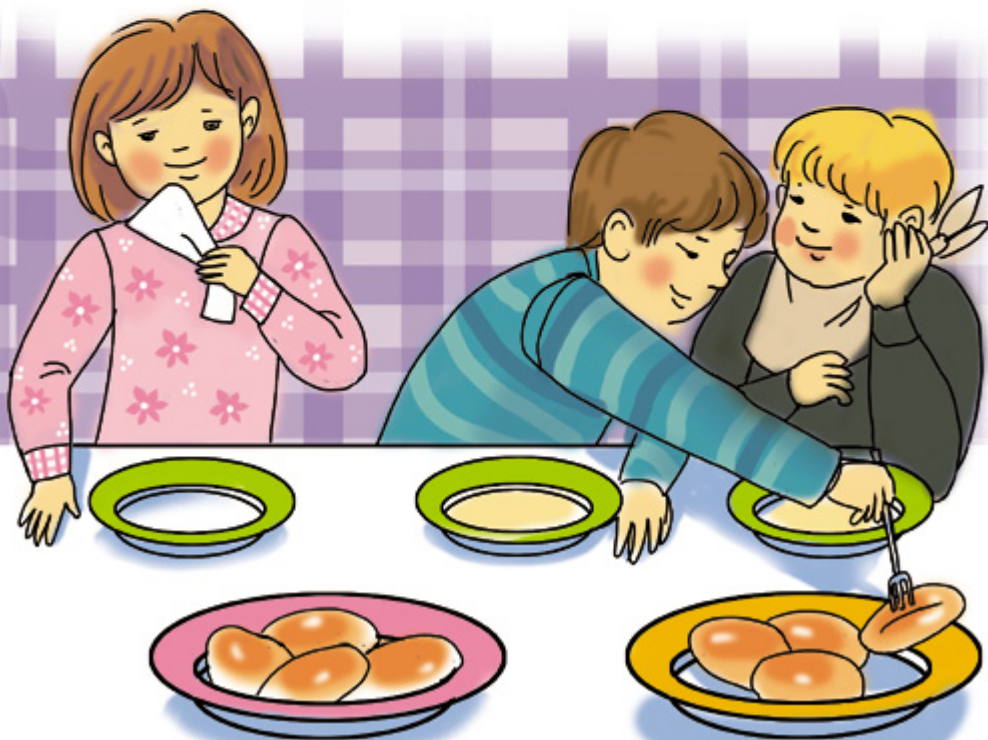

Столовий посуд

☀ Історія столового посуду налічує тисячоліття. З давніх часів люди намагалися прикрасити й урізноманітнити посуд. Для його виробництва використовували дерево, метал, скло, кераміку тощо.

Існує багато видів столового посуду. Це і сервізи на шість чи дванадцять персон, і супниці, розетки, креманки, і тонкий кришталевий посуд та багато іншого.



Щоб напій посмакувати,
слід цей посуд в руки взяти.
Чай з малини і ромашки
наливаємо у ...

Розглянь малюнок. Яким посудом користується твоя родина?





Пізнайко пригадав одну з українських приказок.

Уміє готувати та не вміє подавати.

Про яку господиню так говорять?
Які ще прислів'я і приказки про культуру харчування ти знаєш?

Сервірування столу



Розглянь малюнок. На ньому зображено правильно сервірований стіл. Згадай вивчене в 1-му класі.

Культура самообслуговування включає не лише вміння користуватися столовим приладдям. Обслуговування гостей – не менш важлива й відповідальна справа. Опануй культуру самообслуговування.



У групі

Практична робота **Сервірування столу**

Потренуйтеся правильно сервірувати стіл. Перевірте себе за малюнком.

Хочеш їсти калачі, не сиди на печі.

Приймаємо гостей



Розглянь малюнок. Чи правильно сервіровано стіл?



Що ти знаєш про корисну і смачну їжу?
Найсмачніша і найкорисніша їжа, пригото-
вана за власним смаком і власними руками.
Навчися самообслуговування на кухні.

У справжнього господаря все має бути не
тільки смачним і корисним, а й красивим.
Зокрема й зовнішній вигляд їдальні, кухні.
Важливо навчитися прикрашати стіл та їдаль-
ню оригінальними виробами, зробленими влас-
норуч. Для цього згодиться багато несподіва-
них речей.





На дозвіллі

Серветка «Листок»

Разом з друзями навчися оригінально скла-
дати серветки і правильно розміщувати столо-
ве приладдя.

Склади серветку по діагоналі «гармошкою».
Згорни навпіл. Один кінець притисни таріл-
кою, як показано на малюнку. Вільний кінець
серветки розправ у вигляді листка.

Де і як саме ти розмістиш виделку та столовий ніж?

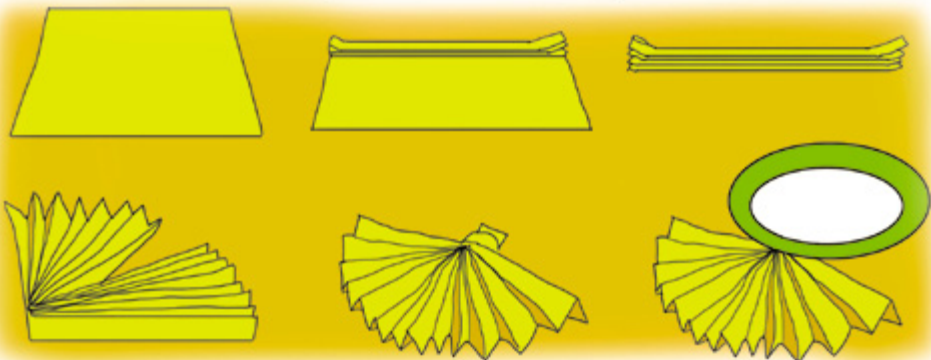
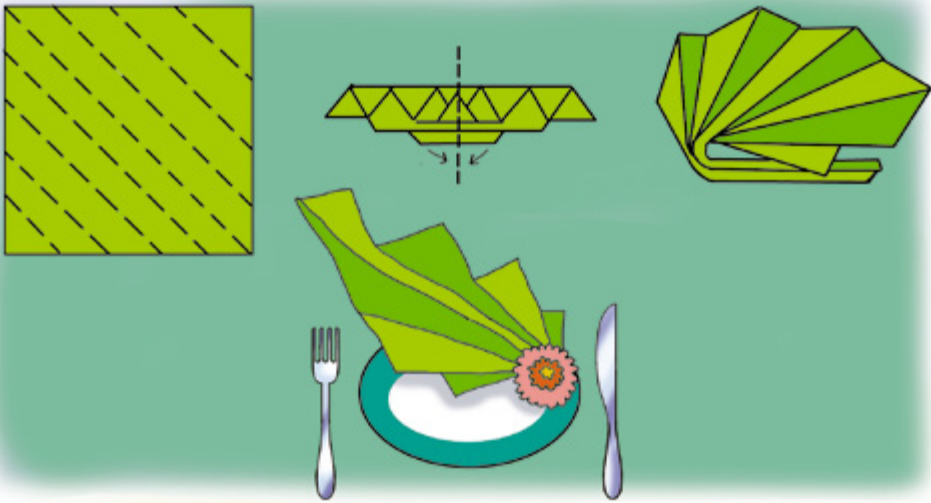

Кучерявий баранець

Макарони не лише корисний продукт харчування, а й гарний матеріал для прикрас. У вмілих руках вони можуть перетворитися на зображення різних істот: жар-птицю, кучерявого баранця тощо.

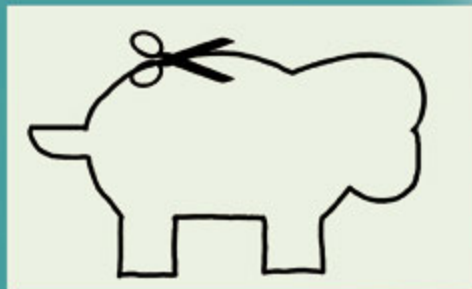
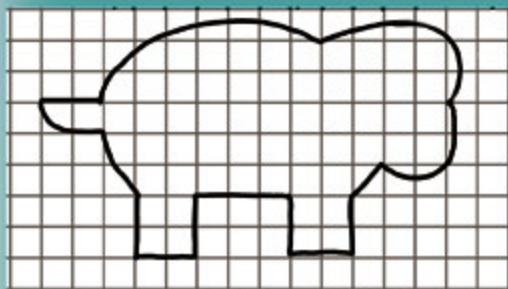

Спробуй зробити таку прикрасу. Нехай милує очі гостей за обіднім столом.

1. Підготуй шаблони продовгуватої форми, картон, непридатні для вживання макаронні вироби, половинки гороху, клей ПВА, перламутрові, сріблясті або золотисті акрилові фарби, білу гуаш.

2. Шаблон обведи олівцем на картоні.

3. Виріж зображення по контуру – це буде тулуб баранця.

4. Наміть місце для ніжок, голови, ока.

5. Приклей декоративний шнурок.

6. Наклей різки й око.

7. Наклей вовну й ніжки баранця.

8. Висуши виріб і розфарбуй.

Букети з овочів і фруктів

Розглянь зображення смачних і красивих букетів. Які овочі та фрукти потрібні для їх виготовлення?

Розподіліть обов'язки і готуйтеся до сімейного свята.



Одяг

☀ Одяг слугує людині з давніх-давен. Він захищає від негоди та холоду.

Є одяг для роботи й відпочинку, занять спортом, для свята й буднів.

Дізнайся більше про свій одяг. Ознайомся з рекламою *текстильника* – майстра ниток і тканин.

Що вміє робити Прядивус? Якими інструментами і пристроями він користується?

Я відомий всім текстильник,
і льонар, і бавовняр,
модельєр, кравець, прядильник,
ткач, вівчар і конопляр.

З ниток бабиного літа
я плету чудові квіти,
в райдуги беру нитки –
вишиваю рушники.

Легкий човник я взуваю,
ткати килим починаю.

Як стежиною іду,
замість нитки вус пряду.
Я текстильним майстром звусь.
Мене кличуть Прядивус!



✧ Прядивус уміє проектувати й доглядати одяг. У театрі ляльок для побутових сценон він придумав одяг песонажів.

Упізнай за одягом героїв відомої вистави.



Правила догляду за одягом і взуттям

Щоб одяг служив тобі довше і водночас залишався красивим, обов'язково слід дотримуватися *основних правил догляду* за ним:

- Тримай одяг у чистоті. Дотримуйся вимог щодо прання одягу з різних видів тканин.
- Вчасно прасуй одяг.
- Знявши одяг, складай його або вішай на плечики в шафу.

Розглянь малюнок. Хто з хлопчиків правильно доглядає за одягом?



Запам'ятай основне *правило*: взуття служитиме довше, якщо за ним регулярно і правильно доглядати.

- Завжди взувайся по погоді.
- Після довгих прогулянок вулицею пил і бруд із взуття знімай м'якою ганчіркою.
- Чисть взуття не перед виходом з будинку, а відразу після того, як прийшов додому з вулиці.
- В осінньо-зимовий період користуйся водовідштовхувальним засобом, що запобігає глибокому забрудненню взуття.
- Суши взуття на колодці або спеціальній сушарці. Можна набити вологі черевики газетним папером, який добре вбирає вологу.
- Щодня змащуй черевики або чоботи кремом – безкольоровим або підфарбовуючим, залежно від кольору взуття.
- Поліруй взуття спеціальною губкою.

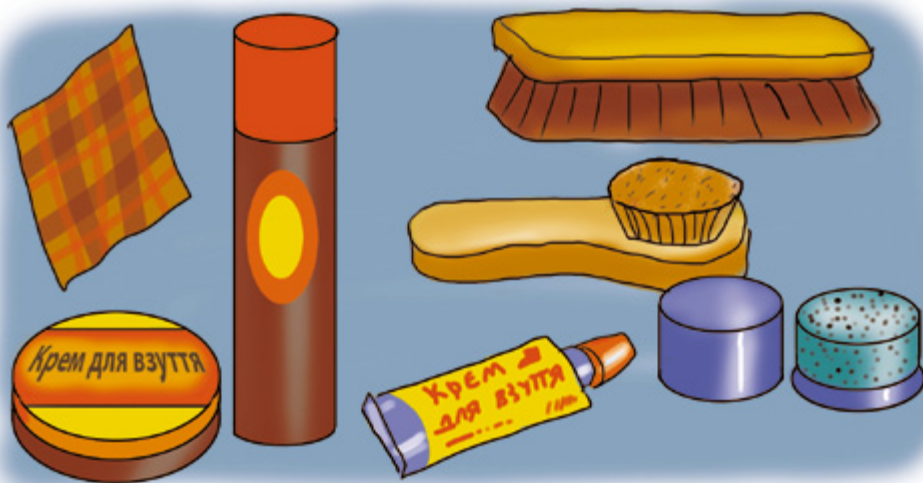

Назви основні правила догляду за одягом і взуттям.

ШИТТЯ

Ознайомся з обладнанням для роботи з нитками й тканинами.



Робоча папка швачки і кравця

Обладнай папку матеріалами та інструментами. Поклади:

1. П'яльці – пристрій, у якому затискають тканину для вишивання.
2. Картон для виготовлення викрійок.
3. Кальку і копіювальний папір, олівець для перенесення зображень на папір, картон, тканину.
4. Ножиці для вирізування деталей та обрізування ниток.
5. Подушечку з набором голок для шиття і вишивання.
6. Котушки ниток, мотки кольорових ниток «муліне».
7. Наперсток для проштовхування голки.



Я всіх вас обшиваю, сама одягу не маю.

Правила шиття

1. Сядь правильно. Трохи нахилися вперед.
2. Тримай тканину на відстані 30 см від очей.
3. Правильно вибери довжину нитки. Для цього відміряй нитку ліктем.
4. Правильно всияй нитку у вушко голки. Стеж, аби вушко голки не було вужчим за товщину нитки. Голку тримай лівою рукою.
5. Навчися зав'язувати вузлик. Нитку намотай на вказівний палець правої руки. Петлю скрути великим пальцем.

Прочитай правила безпечної роботи з голкою.

Голки не кину додолю,
і голка ніколи не вколе.
Нитку всию їй у вушко,
вістря встромлю у подушку.
Пучку у пальчика-перста
не залишу без наперстка.

Розглянь малюнок. Навчися відмірювати нитку для шиття і зав'язувати на ній вузлики.

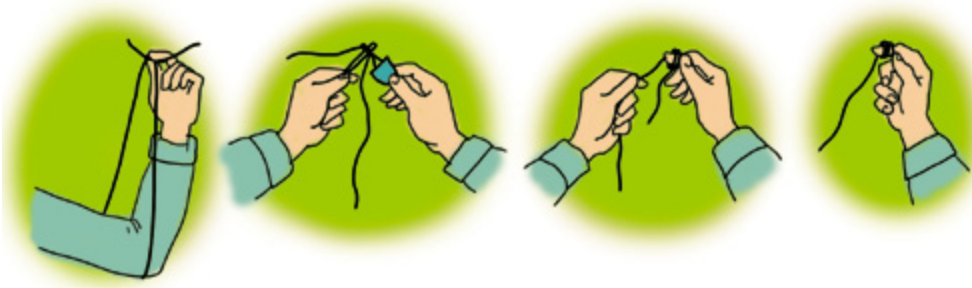

Практична робота Пришивання ґудзиків



Від штанів він відірвався
Та кудись від нас сховався.
Мусимо знайти й пришити,
Щоб штанці не загубити.



Відгадав, хто це? Ну, звичайно ж, ґудзик!
Допоможи хлопчикові його пришити.

1. Підготуй інструменти: голку, ножиці, наперсток. Підбери матеріали: нитки швейні, одяг без ґудзика, ґудзика.

2. Підготуй голку й нитку до роботи (всили, склади вдвоє нитку, зав'яжи вузлик).

3. Встроми голку в тканину і в один із отворів ґудзика.

4. Встроми голку в другий отвір ґудзика. Повтори 5–6 разів.

5. Виведи голку на зворотний бік тканини. Закріпи нитку, прошивши стібки 2–3 рази.

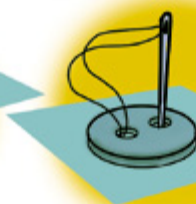
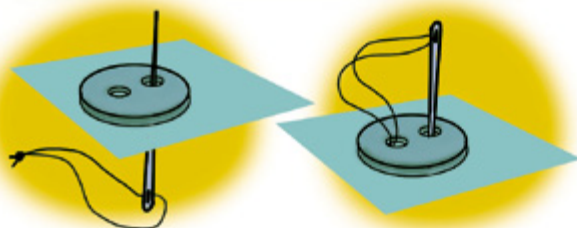



На дозвіллі

Навчися художньо проектувати моделі іграшкового одягу. Та спочатку створи *манекен* – пристосування для примірювання одягу.

Манекен «Хлопчєня-3-пальчєня»

Розміть складений навпїл аркуш цупкого паперу: обведи свої вказівний і середній пальці – це будуть ноги; вказівний, середній і безіменний – руки й тулуб. Домалюй голову. Виріж манекен. Склеї вирізані частини і постав виріб на площині.

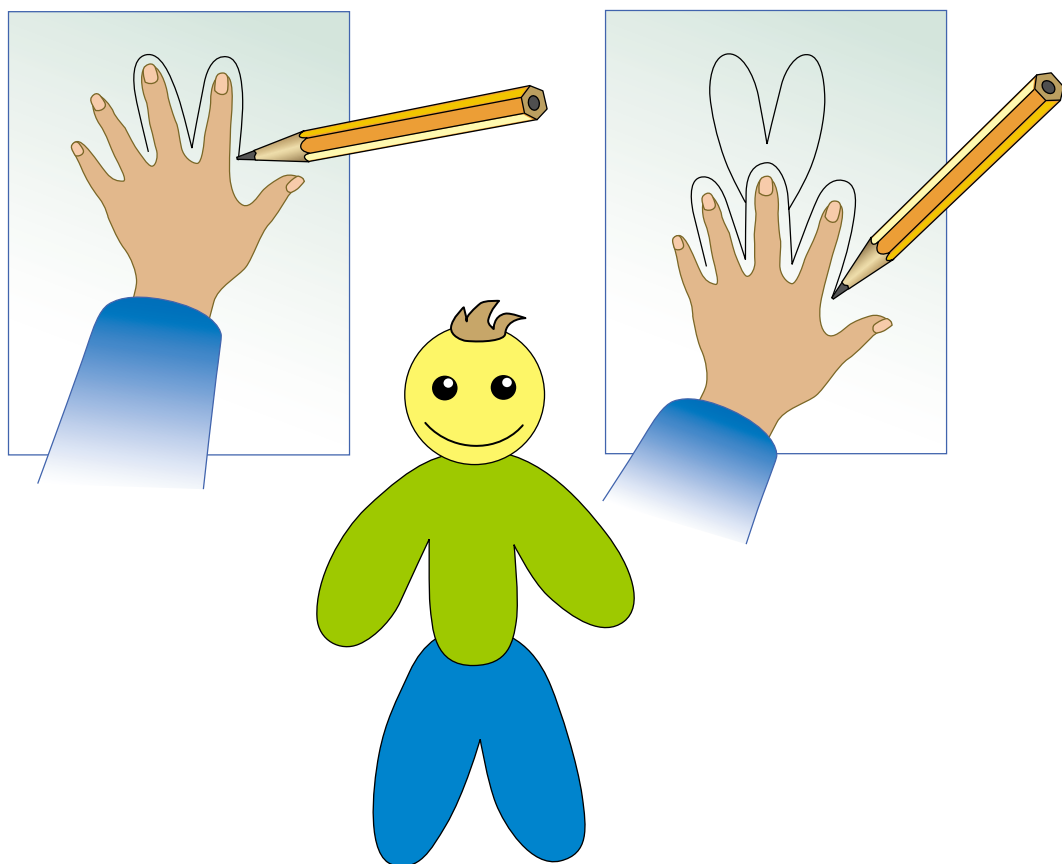

Гриб-фартушок

Склади паперовий прямокутник навпіл. Намалюй гриба ніжкою до лінії згину. Додай бретельки до ніжки гриба, а поясок – до його шапки. Виріж. Розгорни і примірай на манекен.

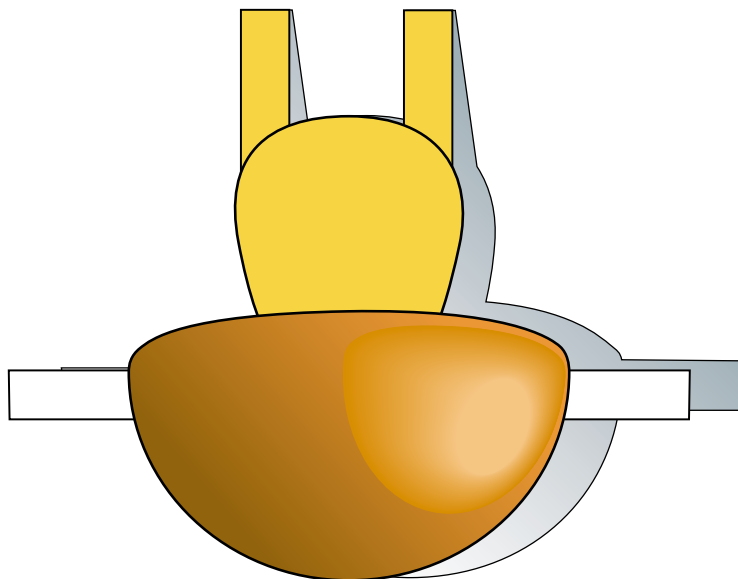
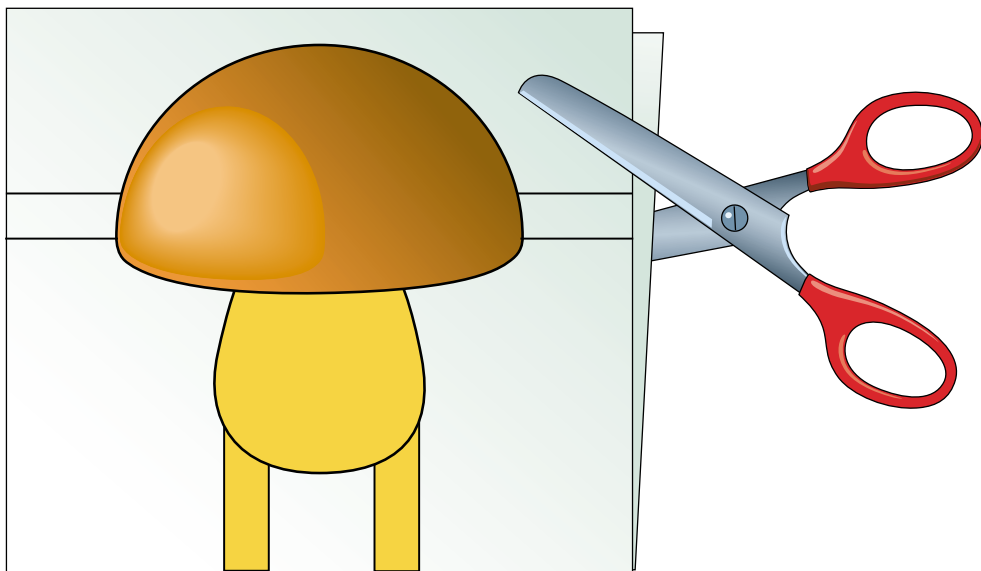

Костюм «Ялинка»

Склади аркуш зеленого паперу навпіл зворотним боком. Намалюй половину ялинки. Додай бретельки до лінії згину. Виріж, розгорни.

Зігни: з верхніх гілок склади кишеньки, із середніх – пояс, з нижніх – шорти. Подобається костюм із ялинки? Примірай його на манекен.

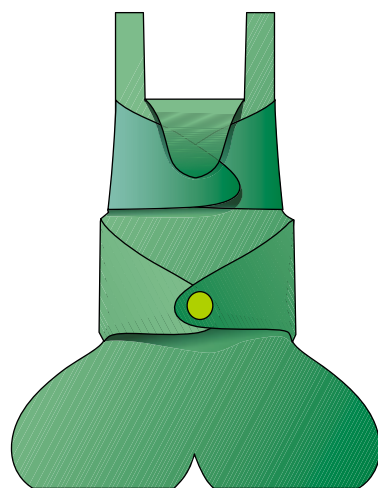
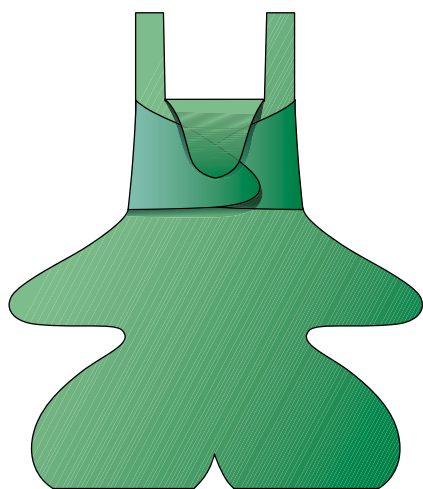
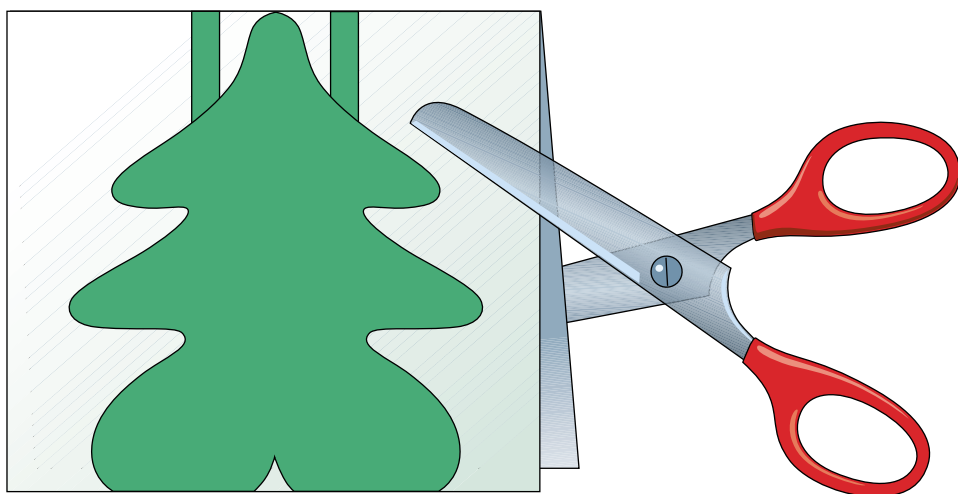



Серветка

Допоможи мамі вишити серветку.

1. Візьміть квадратний клаптик тканини.
2. Розмітьте на клаптику за допомогою лінійки та крейди менший квадрат.
3. Висмикніть по краях поздовжні та поперечні нитки. Зробіть бахрому.
4. Вишійте виріб.

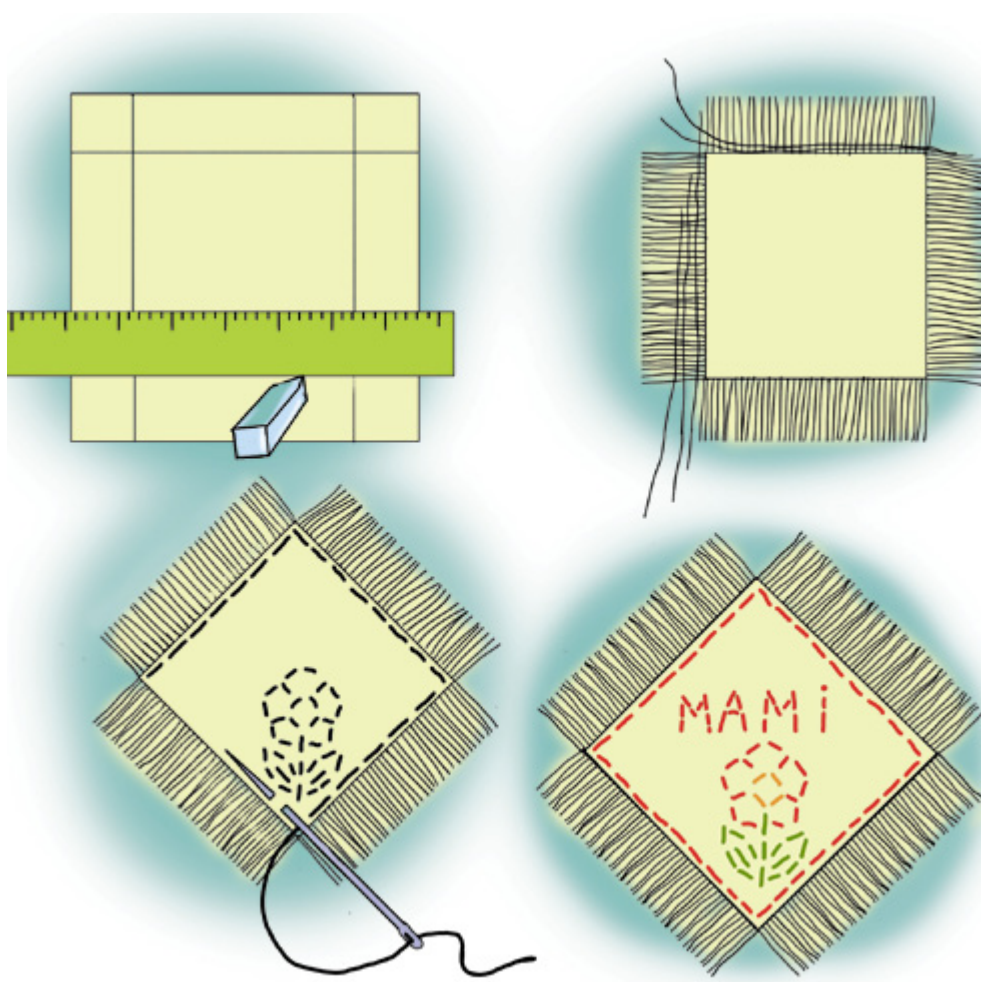

Перевір себе!

1. Які ти знаєш правила поведінки за столом?
2. Як доглядати за одягом і взуттям?
3. Які інструменти потрібні для роботи з тканиною?
4. Що ти вмієш із переліченого?
 - 1) Дотримуюся правил безпечної роботи голкою, ножицями.
 - 2) Організую робоче місце.
 - 3) Самостійно виконую всю роботу за планом.
 - 4) Відміряю нитку. Всиляю її в голку, роблю вузлик. Пришиваю гудзики.
 - 5) Виявляю творчу ініціативу в роботі.
 - 6) Встигаю виконати роботу за відведений час.

Ігровий проект «Закладка з тканини»

План роботи

1. Склади словесний опис закладки для підручника.
2. Намалюй закладку або зроби ескіз на папері.
3. Розміть заготовку.
4. Зроби бахрому на закладці.
5. Утвори композицію з тексту, зображення, виробу.



НАМ ДИЗАЙНЕРИ УМІЛІ ВИТВОРЯТЬ КРАСУ В ДОВКІЛЛІ

Ознайомся з професією дизайнера. Дизайнер – це художник-конструктор, майстер на всі руки. Він уміє вигадувати. А ще – малює, як художник, виготовляє вироби: макетує і моделює. Тобто він майстер технічної творчості.

Раніше дизайнерів називали майстрами художніх ремесел. Про них казали: і жнець, і швець, і на дуду гравець.

Навчайся і сучасного дизайну, і художніх ремесел. Будь майстром на всі руки.

МАКЕТУВАННЯ І МОДЕЛЮВАННЯ

 **Макет** – це модель, зразок чого-небудь, відтворений у зменшеному вигляді. Макети виготовляють із пластичних, легко оброблюваних матеріалів: пластиліну, паперу чи картону, пінопласту, поролону тощо. Перш ніж зробити модель конструктор виконує креслення майбутнього виробу.

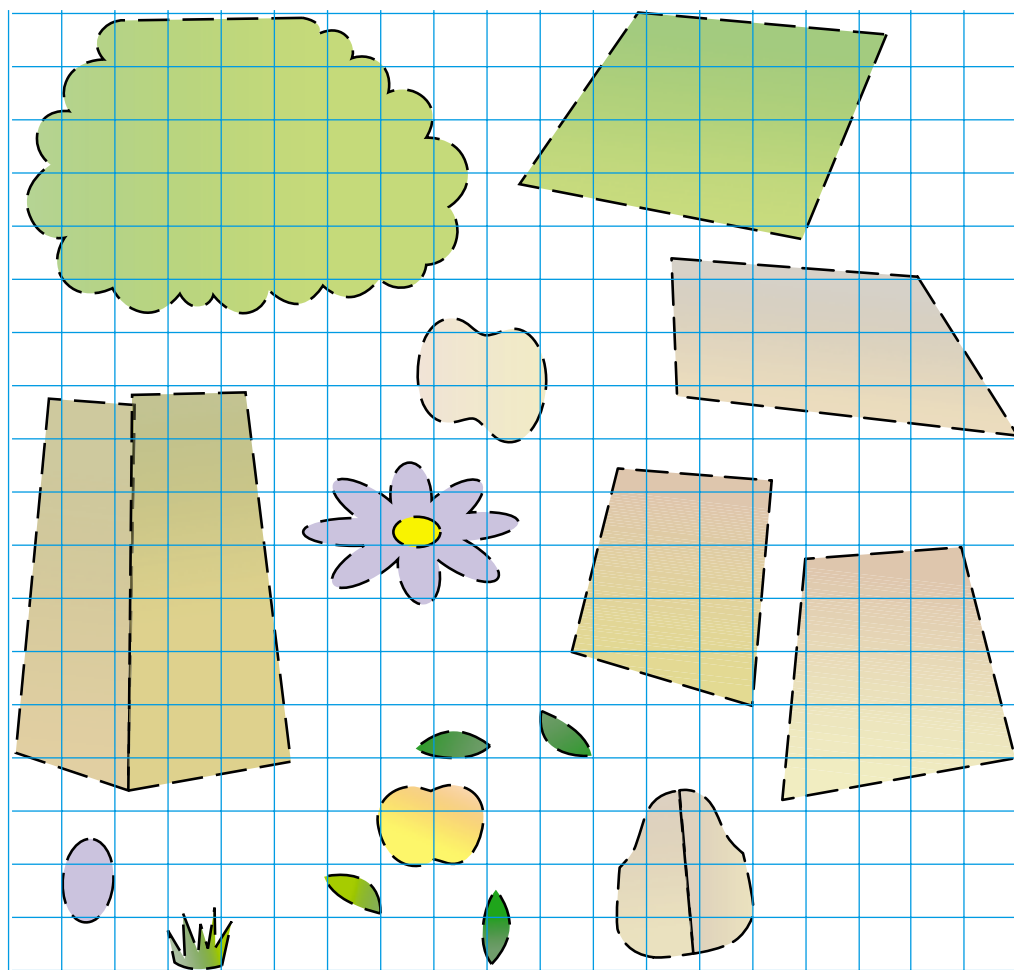

Розглянь ілюстрацію. Уяви себе конструктором. Спробуй перенести зображення на аркуш у клітинку.



У групі

Практична робота Варіант 1

Міні-місто

Виготовте багатоповерхові міські будинки з порожніх коробок від чаю, парфумів тощо. Смужку фундаменту, двері й вікна наклейте з кольорового паперу.

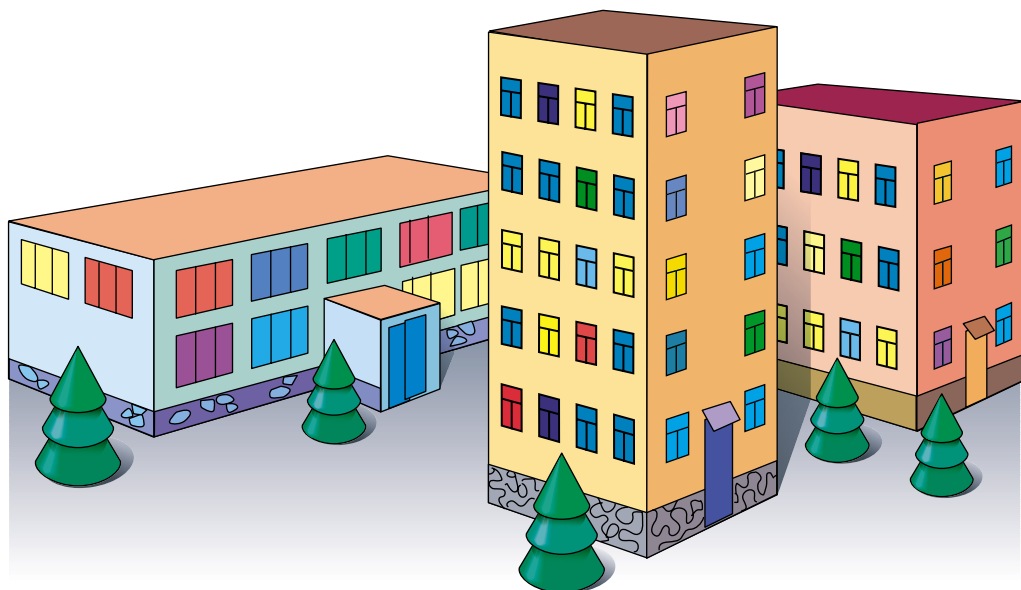
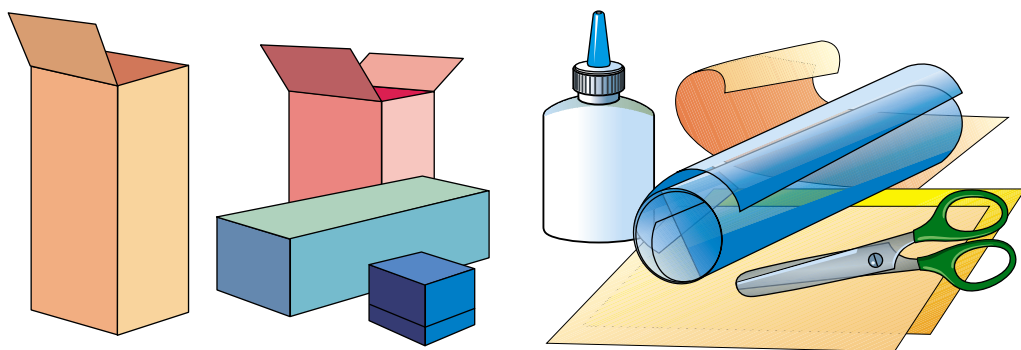

Практична робота Варіант 2

Макет хати

Ми для радості, для свята
будем хату будувати.

Учися працювати в складі творчої групи проєктувальників (дизайн-групи). Розподіліть обов'язки і створіть із кольорового картону макет хати, дерева, ставка тощо. Художньо оформіть розгортку хати. Використайте для цього вироби, створені власноруч.



На що тут схожі вікна й двері?

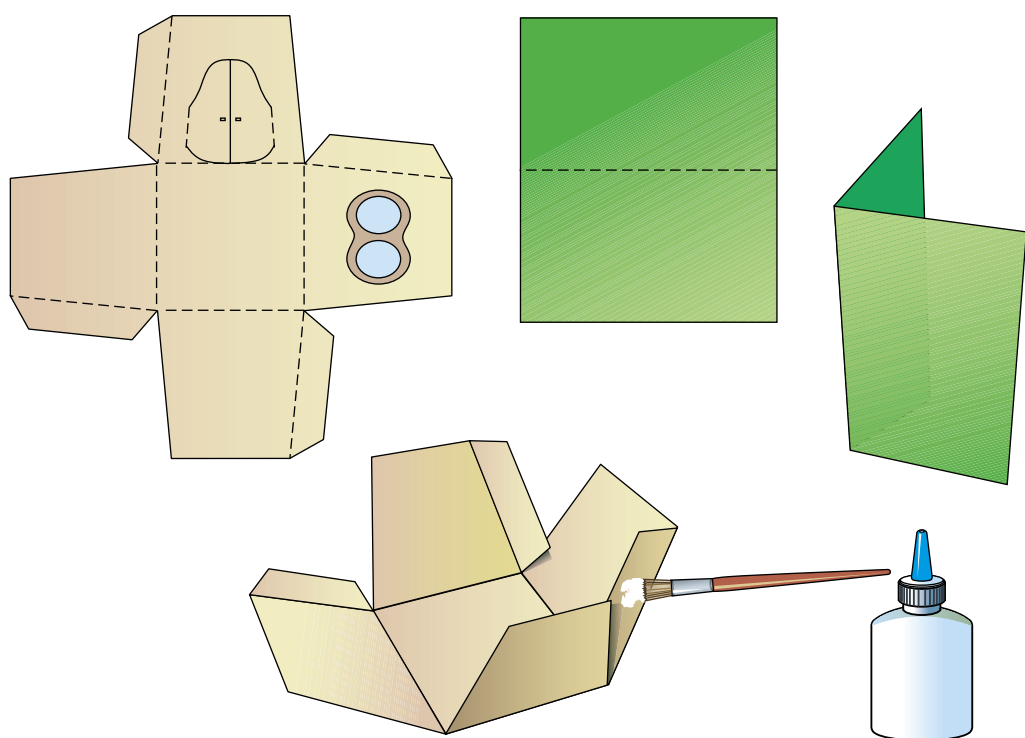

Конструювання декоративних виробів з пінопласту

 **Пінопласт** – це штучний матеріал. Його немає в природі. Він використовується для упаковок. Пінопласт легкий, крихкий. Його легко ламати руками, різати ножем і лобзиком. Кольором пінопласт нагадує снігову кучугуру. А тому його крихкими часточками можна викласти фігурку снігової баби, декоративно оздобити засніжену ялинку, ніби мозаїкою, вкрити контури квітів, метеликів тощо.

Для декоративних виробів з пінопласту знадобляться клей, картон, ножиці, а інколи й наждачний папір.

Практична робота Декорування з пінопласту

За допомогою ножа, лобзика й наждачного паперу з пінопласту можна вирізувати об'ємні фігури. Потрібний лише творчий задум. Як же виникає задум? Учися спостерігати, фантазувати.

Художнє проектування технічних форм

Яхта і лебідь

Чи то розправив лебідь дужі крила?
Чи яхта напина туге вітрило?
Лише дизайнер може відгадати,
Як з лебедів утворюються яхти.

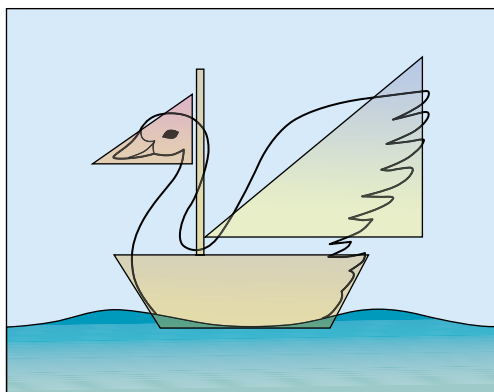
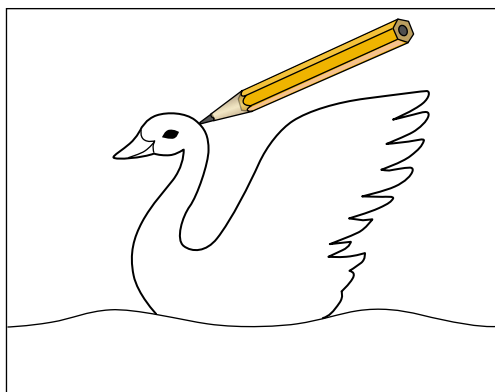

1. Намалюй лебедя. Заміни дзьоб, шию, крило і тулуб птаха деталями яхти з геометричних фігур: дзьоб – прапорець (трикутник), шия – щогла (прямокутник), крило – вітрило (трикутник), тулуб – човен (чотирикутник).

2. Виготов лебеда або яхту з пінопласту.

Спочатку розміть деталі обраного виробу на пінопласті олівцем.

Користуйся ножом або лобзиком для вирізування форм лебедя або яхти. Зачищай деталі виробів наждачним папером.

Будь обережним під час роботи!

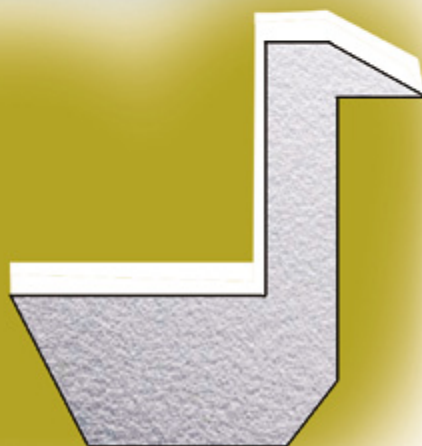
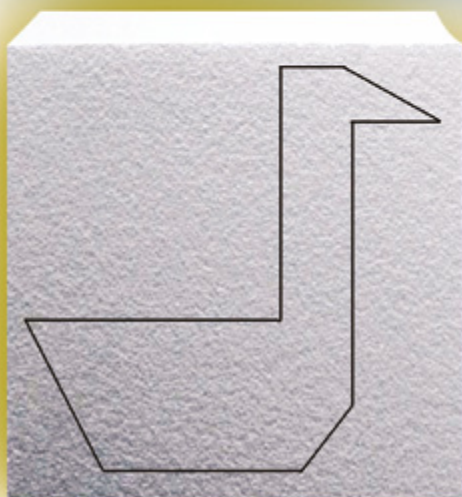
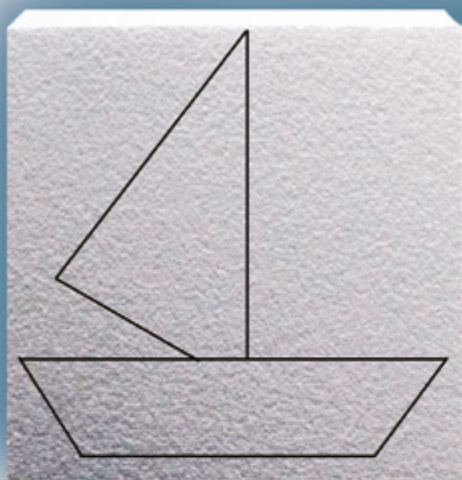



СПІЛЬНО З БАТЬКАМИ

Макетувати й моделювати можна з коробок, пакетів тощо або з деталей конструкторів і будівельних наборів.

Макетування із сірникових коробок

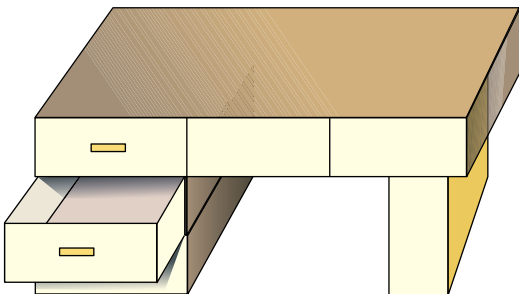
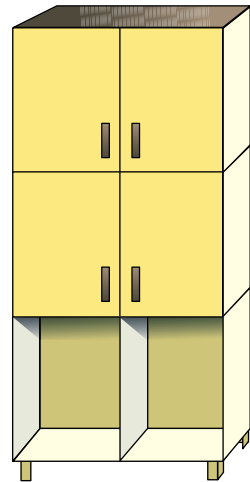
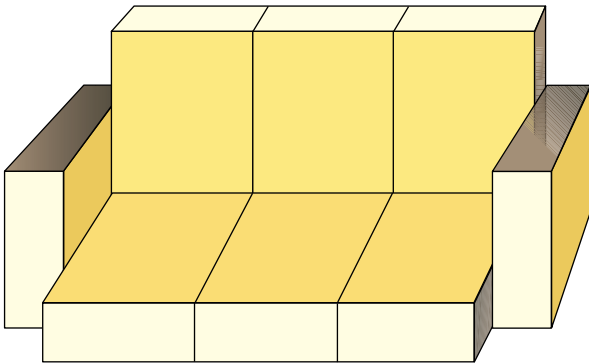
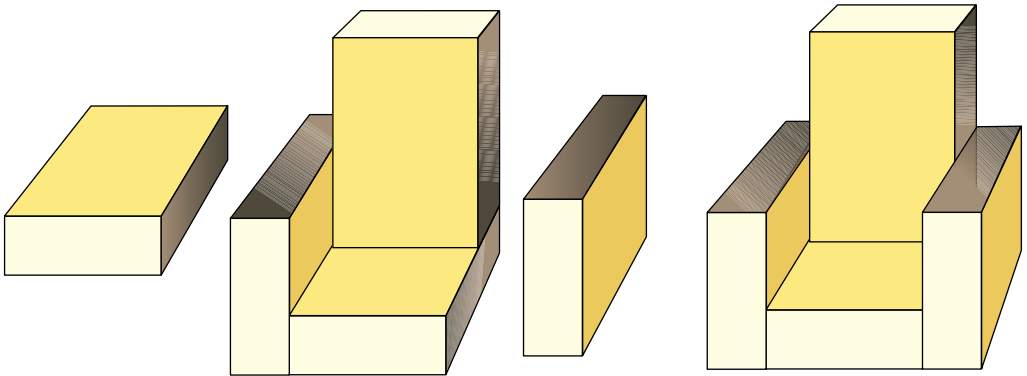

Зберіть порожні сірникові коробки. Утворіть із них макети меблів і транспортних засобів: автомобіля, яхти тощо.

Сплануйте послідовність конструювання з опорою на малюнки.

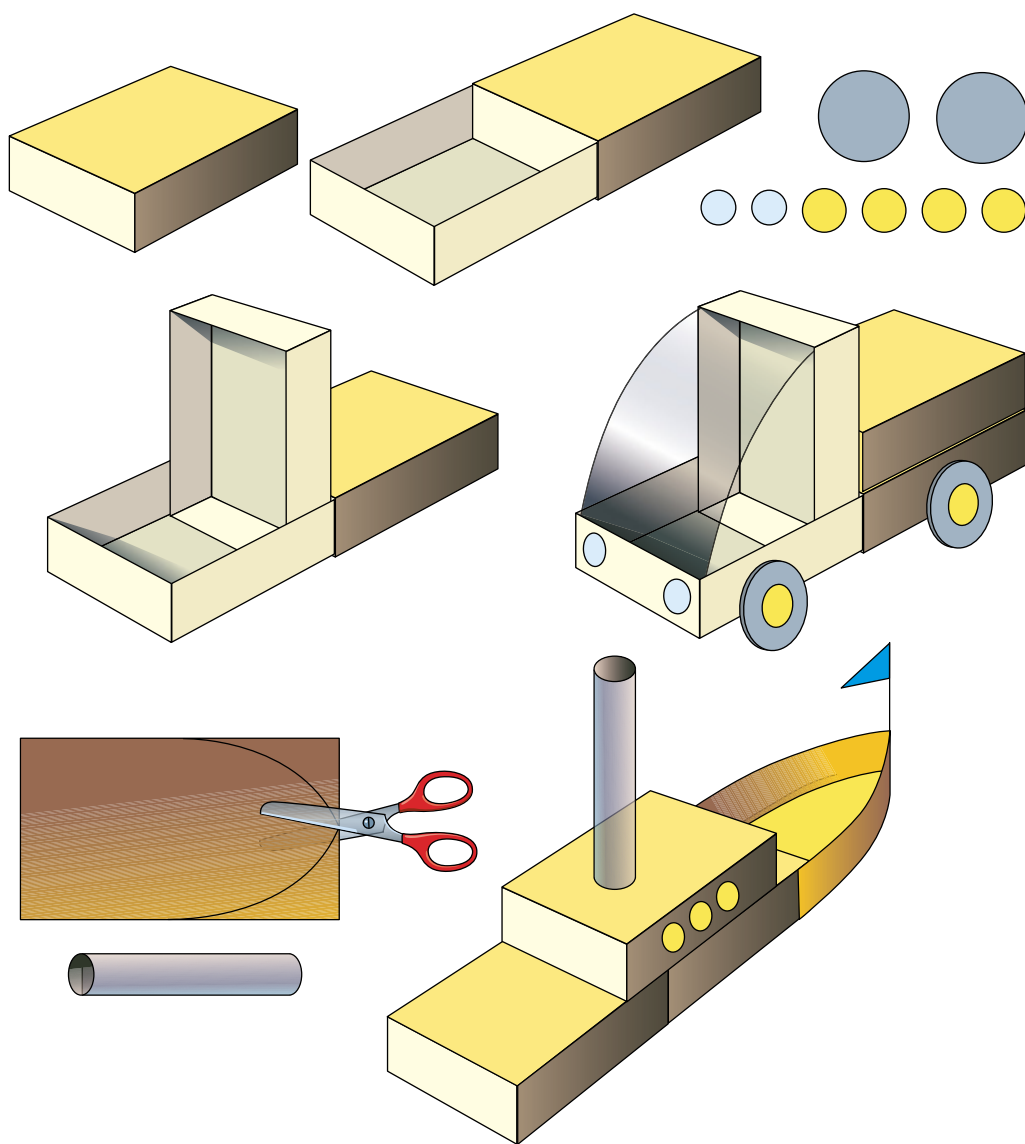

Розглянь малюнки. Зверни увагу на макет шафи: чи допущено помилку в її конструкції?

ТРАДИЦІЙНІ НАРОДНІ РЕМЕСЛА УКРАЇНИ

Всім у світі до вподоби
український давній побут.

Які майстри в давнину працювали в Україні? Які вироби вони виготовляли? Відповіді на запитання допоможе малюнок.



Дизайнери створюють нашивки для спец-одягу.

Розглянь малюнки. Яка нашивка для якої професії?



Доповни потрібними словами вірші про представників різних професій: креслярі, столярі, шевці, лісники, слюсарі, садівники.

Є в садках чарівники,
яких звать

Треба всім захисника,
знавця лісу

Для машин і тракторів
є деталь у ...

В чиїх дощок жовтий колір,
як той майстер зветься?

В кого посуд, ніби жар?
Ну, звичайно ж, це

Блищать голок промінці
в пальцях вправних у

Яка професія тобі сподобалася?
Ким ти хочеш стати в майбутньому?

**Вибір професії — найважливіший
крок у доросле життя.**



Перевір себе

1. Що таке макет?
2. З чого можна зробити макет?
3. Що таке розгортка виробу?
4. Які традиційні ремесла українців тобі відомі?
5. Якими з поданих практичних умінь ти володієш, а якими – ні?
 - 1) Дотримуюся правил безпечної роботи з інструментами.
 - 2) Організую своє робоче місце.
 - 3) Самостійно збираю модель за зразком чи зображенням.
 - 4) Виявляю творчу ініціативу в складанні моделей.

Ігровий проект «Триколісний велосипед»

(з деталей набору типу «Конструктор»)

План роботи

1. Склади словесний опис моделі.
2. Зроби ескіз виробу.
3. Збери модель велосипеда, використовуючи деталі набору «Конструктор».
4. Перевір модель у дії.
5. Утвори композицію з тексту, малюнка, моделі.

ДОДАТКИ

Додаток 1



Ігри з комп'ютером

(Художнє проектування
за електронним посібником)

Пейзаж із пташкою



Гра «Розмальовка»



Гра «Прикрась довкілля»



Гра «Аплікація»



Гра «Аплікації з природних матеріалів»



Ігри з геометричними формами

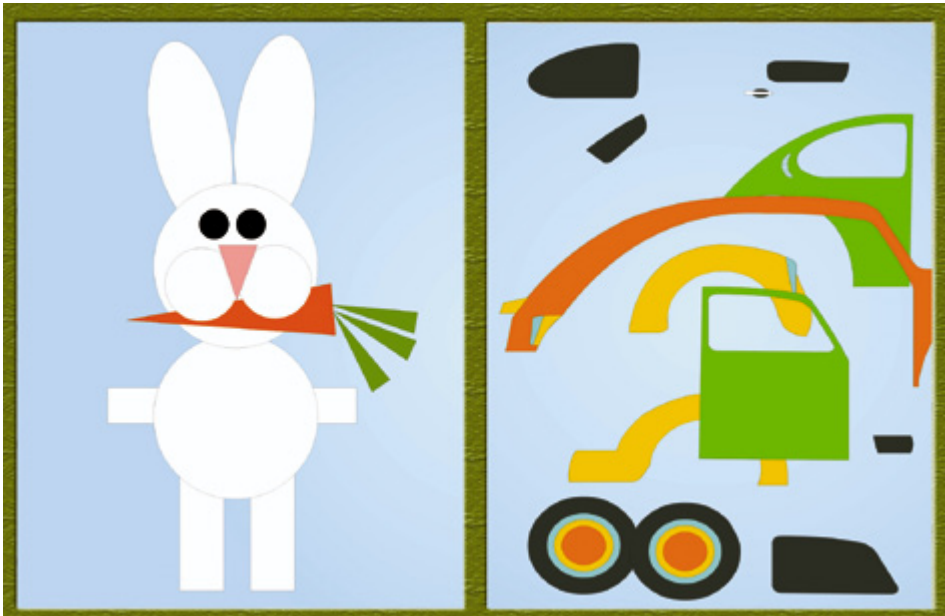

ВИЯВЛЯЙ ХУДОЖНЮ І ПРАКТИЧНУ ОБДАРОВАНІСТЬ*



Яка обдарованість у тебе? З'ясувати це тобі допоможуть чотири завдання Дельфіна-дизайнера.

Хто ти – майстер, художник чи мислитель?

Дізнайся, хто ти – майстер-діяч, художник-глядач чи мислитель-слухач?



* Спільно з дорослими.

Виконай такі дії.

Замок. Переплети пальці обох рук, утвори «замок». Таким чином ти дізнаєшся, до чого у тебе природні здібності: до мислення-міркування чи до уяви-фантазії. Познач провідний палець буквою *П* або *Л*.



Поза Наполеона. Схрести руки на грудях. Утвори «позу Наполеона». Ти з'ясуєш, до чого в тебе є природні здібності: до мислення-міркування чи до уяви-фантазії. Познач провідну руку буквою *П* або *Л*.

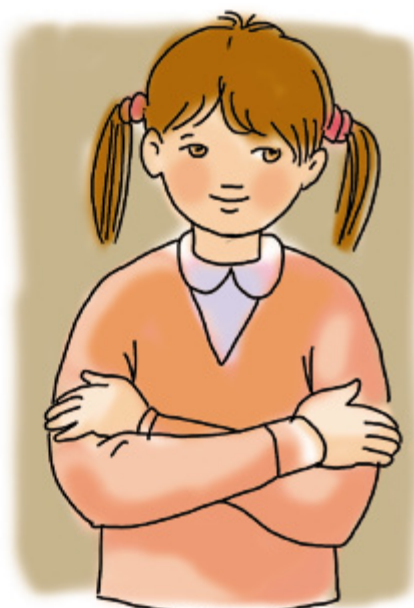
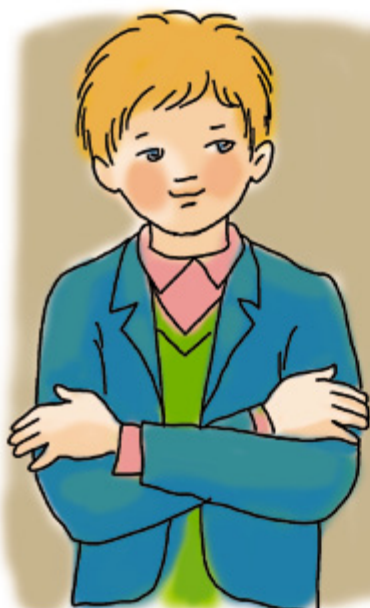

Провідне око. Зроби ручкою дірку в аркуші паперу. Поглянь через неї на якийсь предмет розплющеними очима. Заплющ праве око й розплющ. Заплющ ліве око й розплющ. Провідне око фіксує предмет у дірці. Познач провідне око буквою *П* або *Л*.

Аплодування. Покажи, як ти аплодуєш. У тебе активніша (рухоміша) права чи ліва кисть руки? А зверху яка долоня: права чи ліва? Познач провідну долоню буквою *П* або *Л*.



Пояснення. Скільки в тебе позначок *П*, а скільки *Л*? Якщо більше *П* – ти, ймовірно, мислитель-слухач; якщо більше *Л*, ти – художник-глядач, а якщо букв порівну, ти – майстер-діяч.

Три дороги



Прочитай казковий напис на камені біля перехрещення трьох доріг:

А «Ліворуч підеш – сам будеш голодний, а кінь твій буде ситий»;

Б «Праворуч підеш – сам будеш ситий, а кінь твій буде голодний»;

В «Прямо підеш – і коня втратиш, і себе погубиш».

Яку з трьох доріг ти обереш: А, Б чи В? Чому саме цю дорогу?

Пояснення. Дорогу А (ліворуч) найчастіше обирають художники-глядачі, дорогу Б (праворуч) обирають мислителі-слухачі, а дорогу В (прямо) обирають майстри-діячі. Хто ти: художник, мислитель чи майстер?

«Найпривабливіша» геометрична фігура

Обери на малюнку найпривабливішу і найменш привабливу для тебе геометричну фігуру. Найпривабливішу фігуру познач знаком «плюс», а найменш привабливу – знаком «мінус».

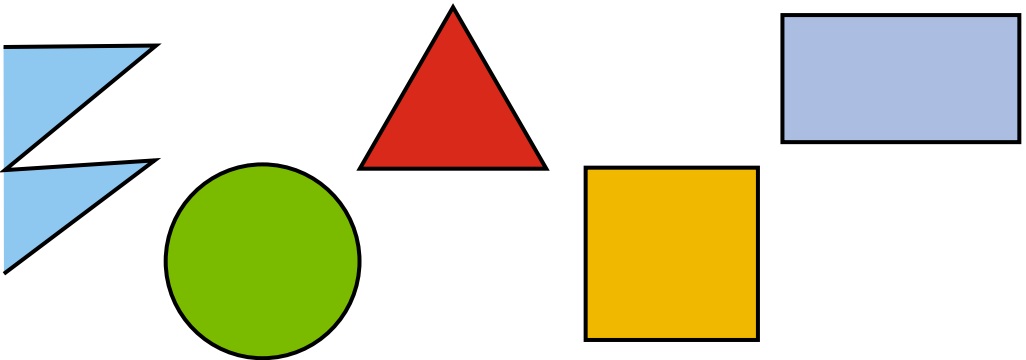

Трикутник. Лідер, прагне все сам вирішувати і брати на себе відповідальність за інших. Самолюбивий, прагне бути в центрі уваги. Рішучий, але не любить заперечень. Легко розуміє головне, швидко опановує зміст пояснення, але не вміє слухати інших. Йому подобається змагатися й перемагати. Іноді переоцінює свої можливості.

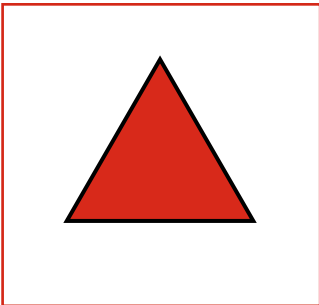

Квадрат. Організований, працелюбний, розумний, але інколи надто багато уваги приділяє дрібницям і тому втрачає основне. Упертий, іноді його важко переконати в чому-небудь. Багато знає, проте схильний до хизування своїми знаннями. Терплячий, але буває нерішучим, дуже заощадливий.

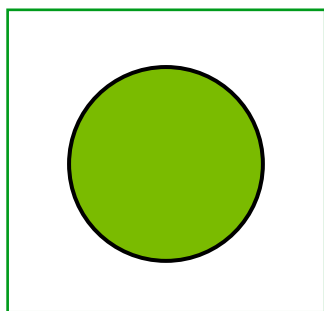
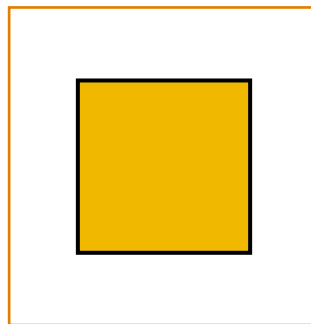

Круг. Вроджений психолог. Йому дуже цікаво вивчати інших людей. Доброзичливий і чуйний, йому важко виявляти рішучість і принциповість. Добре розуміє інших людей, намагається всім догодити. Справедливий. Більше схильний до гуманітарних, аніж до точних наук.

Прямокутник. Перебуває в стані трансформації. Він сумнівається і в собі, і в усьому довкола. Мінливий у своїх інтересах, думках, оцінках, оскільки не знає, що насправді краще, а що гірше для нього самого. Допитливий, жваво цікавиться подіями довкола себе. Не боїться розпочинати незнайому справу. Легко засвоює нове. З часом його приваблюватимуть «стійкіші» фігури – трикутник або квадрат.

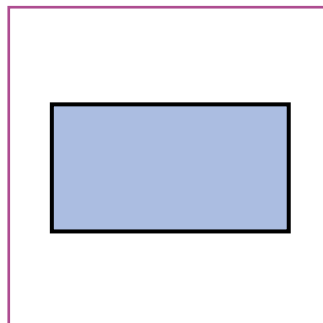

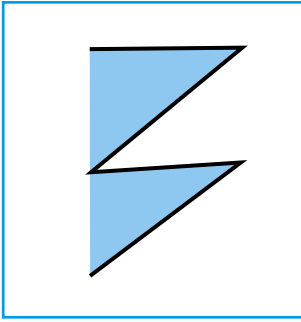

Зигзаг. Творча особистість. Чимось схожий на «круг», але не боїться суперечок. Завжди шукає власне рішення, уникає правил та обмежень. Часто йому бракує наполегливості, щоб довести розпочату справу до кінця. Дещо насмішкуватий, нестриманий, але завжди сповнений ідей і готовий поділитися ними з усім світом. З ним завжди цікаво спілкуватися.

Пояснення. Трикутник – «майстер-діяч». Квадрат – «мислитель-слухач». Круг – «художник-глядач». Зигзаг – «проектувальник-дизайнер». Прямокутник – «мислитель-слухач» або «майстер-діяч».

«Найпривабливіші» кольори

Спостерігаючи веселку, ми можемо побачити сім кольорів, розташованих у такому порядку: червоний, оранжевий, жовтий, зелений, блакитний, синій, фіолетовий.

Щоб малювати кольорові картини, люди винайшли різні фарби.

Жовте сонечко, червоні й оранжеві квіти дадуть нам відчуття лагідного тепла. А синій і блакитний кольори нагадають про зиму, сніг і хуртовину. Саме тому ці кольори називають *теплыми і холодними*.

Знаючи властивості кольорів, художники надають своїм картинам різного настрою.

Наприклад:



У картині художника використано переважно теплі кольори. Поміркуй, які відчуття вона в тебе викликає.

Пояснення:

- синьо-зелений – почуття впевненості, наполегливості, інколи впертості;
- оранжево-червоний – символізує вольове зусилля, агресивність, наступ, збудження;

● світло-жовтий – активність, прагнення до спілкування, експансивність, жвавість;

А друга картина, присвячена зимі, намальована, природно, холодними кольорами.



● Синій – символізує спокій, вдоволення;
● темні кольори – фіолетовий, коричневий, чорний, сірий – символізують негативні емоції: тривожність, стрес, переживання страху, смуток.



Вибери кольори і розташуй їх у порядку від найгарнішого, на твою думку, до найнепривабливішого.

Яким кольорам ти надаси перевагу?

Жовтий колір – колір слухача-мислителя;

червоний – майстра-діяча;

синій – художника-глядача.

Намалювати гарні картини фарбами можна не тільки пензликом, а й за допомогою відбитків долонь. Спробуй створити свою цікаву композицію. Пофантазуй!

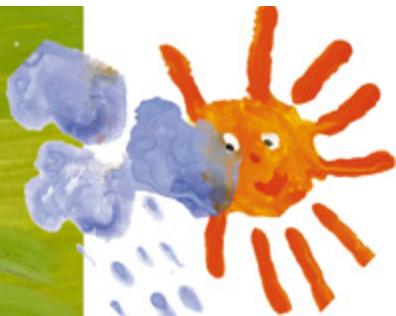

**Роботи школярів, виконані на уроках
трудового навчання**







Відповіді на загадки

- С. 24 – льон.
- С. 37 – сонечко (комаха), соняшник.
- С. 74 – літак.
- С. 76 – човен.
- С. 88 – ялинка.
- С. 95 – вишні.
- С. 108 – чашки.
- С. 120 – голка.
- С. 121 – гудзик.

На сторінках 6, 8 використані фото робіт учнів школи № 53 м. Києва.

На сторінках 149, 150 додатків використано фрагменти робіт художниці Марфи Тимченко.

ЗМІСТ

Любий Пізнайку-другокласнику! 3

РАЙДУГА НАД САДОМ НАШИМ ВИСНЕ,
БУДИТЬ В СЕРЦІ ГАРНЕ І КОРИСНЕ

Робота з природними матеріалами 6

Перевір себе! 18

ОЙ У ШВАЧОК ВИШИВАНКИ,
НІБИ РАЙДУГИ-СПІВАНКИ

Вироби з кольорових ниток 20

Застосування і види ниток 20

Як творяться тканини 22

Аплікації з ниток і тканин 23

Інструменти для роботи над
аплікаціями 24

Художнє шнурування на картоні 31

Перевір себе! 32

СТАЄ У НАС ТВОРОМ
ЗВИЧАЙНИЙ ПАПІР

Робота з папером 34

Досліджуємо папір і картон 36

Види паперу і картону 36

Властивості паперу і картону 37

Згинання і складання паперу 37

Паперові об'ємні фігури 44

Лінії 45

Перевір себе! 54

ЦВІТ ЗЕМЛІ, КРАСА КОСМІЧНА
Є В ОРНАМЕНТАХ РИТМІЧНИХ

Витвори декоративно-ужиткового

мистецтва	56
Орнаменти	57
Знаки-символи	58
Види орнаменту	60
<i>Перевір себе!</i>	68

**ФАНТАЗЕРИ, ДИВ ТВОРЦІ,
ОРИГАМЦІ, КРЕСЛЯРЦІ**

Народні ремесла	70
Оригамі	70
Витинанка	81
<i>Перевір себе!</i>	90

**ПОСУД ВИЛІПЛЯТЬ ДО СВЯТА
НАШІ ЮНІ ГОНЧАРЯТА**

Робота з пластиліном	92
Вчимося працювати з пластиліном	94
<i>Перевір себе!</i>	104

**Я СВІЙ ОДЯГ ДОГЛЯДАЮ,
САМ ГУДЗИКИ ПРИШИВАЮ**

Самообслуговування	106
Культура харчування	106
Правила поведінки за столом	106
Столовий посуд	108
Сервірування столу	109

Одяг	115
Правила догляду за одягом і взуттям . . .	117
Шиття	119
Робоча папка швачки і кравця	119
Правила шиття	120
<i>Перевір себе!</i>	126

**НАМ ДИЗАЙНЕРИ УМІЛІ
ВИТВОРЯТЬ КРАСУ В ДОВКІЛЛІ**

Макетування і моделювання	128
Конструювання декоративних виробів з пінопласту	131
Традиційні народні ремесла України	136
<i>Перевір себе!</i>	138
Додатки	139
Відповіді на загадки	156